

evolar

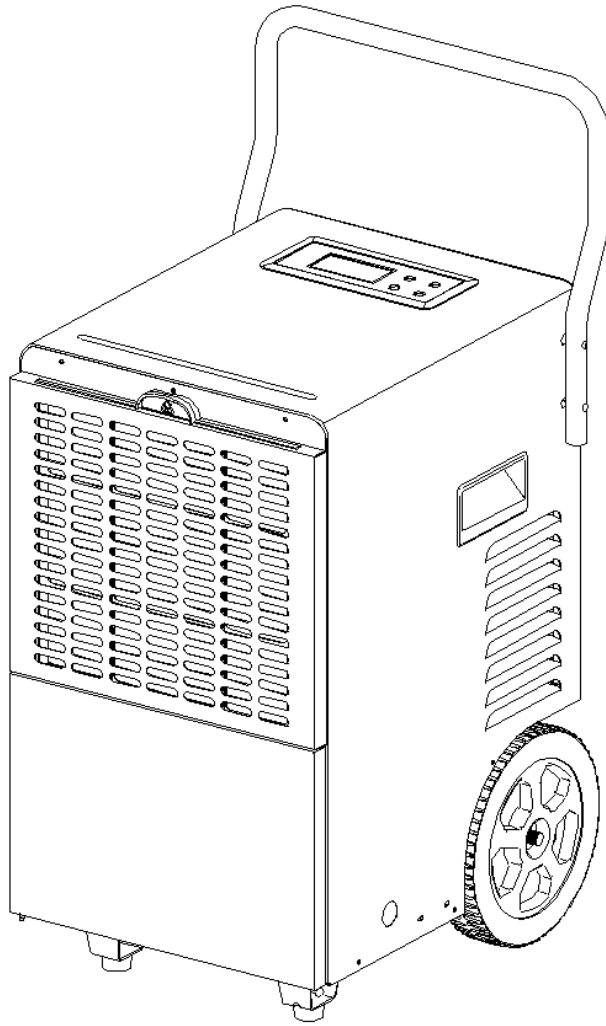

## **EVO-DH5000**

### **EVOLAR PROFESSIONAL DEHUMIDIFIER**

User manual

### **EVOLAR PROFESSIONELE BOUWDROGER**

Gebruikershandleiding

### **EVOLAR PROFESSIONELLER LUFTENTFEUCHTER**

Benutzerhandbuch

### **EVOLAR DÉSHUMIDIFICATEUR PROFESSIONNEL**

Manuel d'utilisation

# EVOLAR PROFESSIONAL DEHUMIDIFIER

## User manual

### **IMPORTANT SAFEGUARDS**

This appliance can be used by children aged from 8 years and above and persons with reduced physical, sensory or mental capabilities or lack of experience and knowledge if they have been given supervision or instruction concerning use of the appliance in a safe way and understand the hazards involved.

Children shall not play with the appliance.

Cleaning and user maintenance shall not be made by children without supervision.

If the supply cord is damaged, it must be replaced by the manufacturer or its service agent or a similarly qualified person in order to avoid a hazard.

This appliance can be used by children aged from 8 years and above and persons with reduced physical, sensory or mental capabilities or lack of experience and knowledge if they have been given supervision or instruction concerning use of the appliance in a safe way and understand the hazards involved. Children shall not play with the appliance. Cleaning and user maintenance shall not be made by children without supervision

If the supply cord is damaged, it must be replaced by the manufacture, its service agent or similarly qualified persons in order to avoid a hazard.

### **WARNING**

- Do not use means to accelerate the defrosting process or to clean, other than those recommended by the manufacturer.
- The appliance shall be stored in a room without continuously operating ignition sources (for example: open flames, an operating gas appliance or an operating electric heater).
- Do not pierce or burn.
- Be aware that refrigerants may not contain an odour.

This appliance is intended to be used by expert or trained users in shops, in light industry and on farms, or for commercial use by lay persons.

# Product Structure

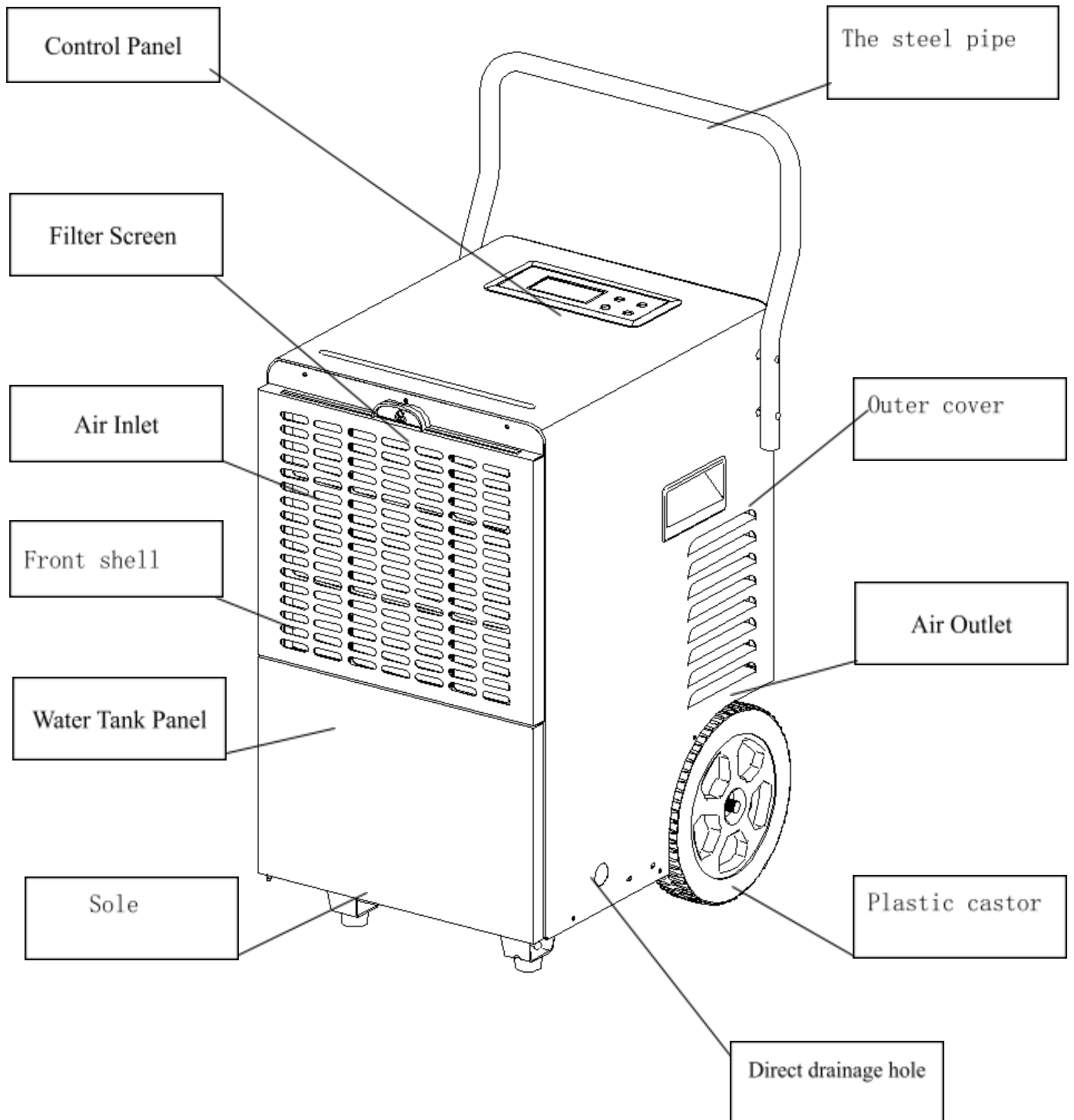

## Installation Methods

Upper steel pipe installation method: As shown in Fig. 1, screw down the two screws at top of the body, turn the upper steel pipe by 180 degree, and fix the upper steel pipe with the screws in counter-position.

**\*Tip:** Upon end of installation, keep the machine out of any action for 2h before starting to use.

(Fig.1)

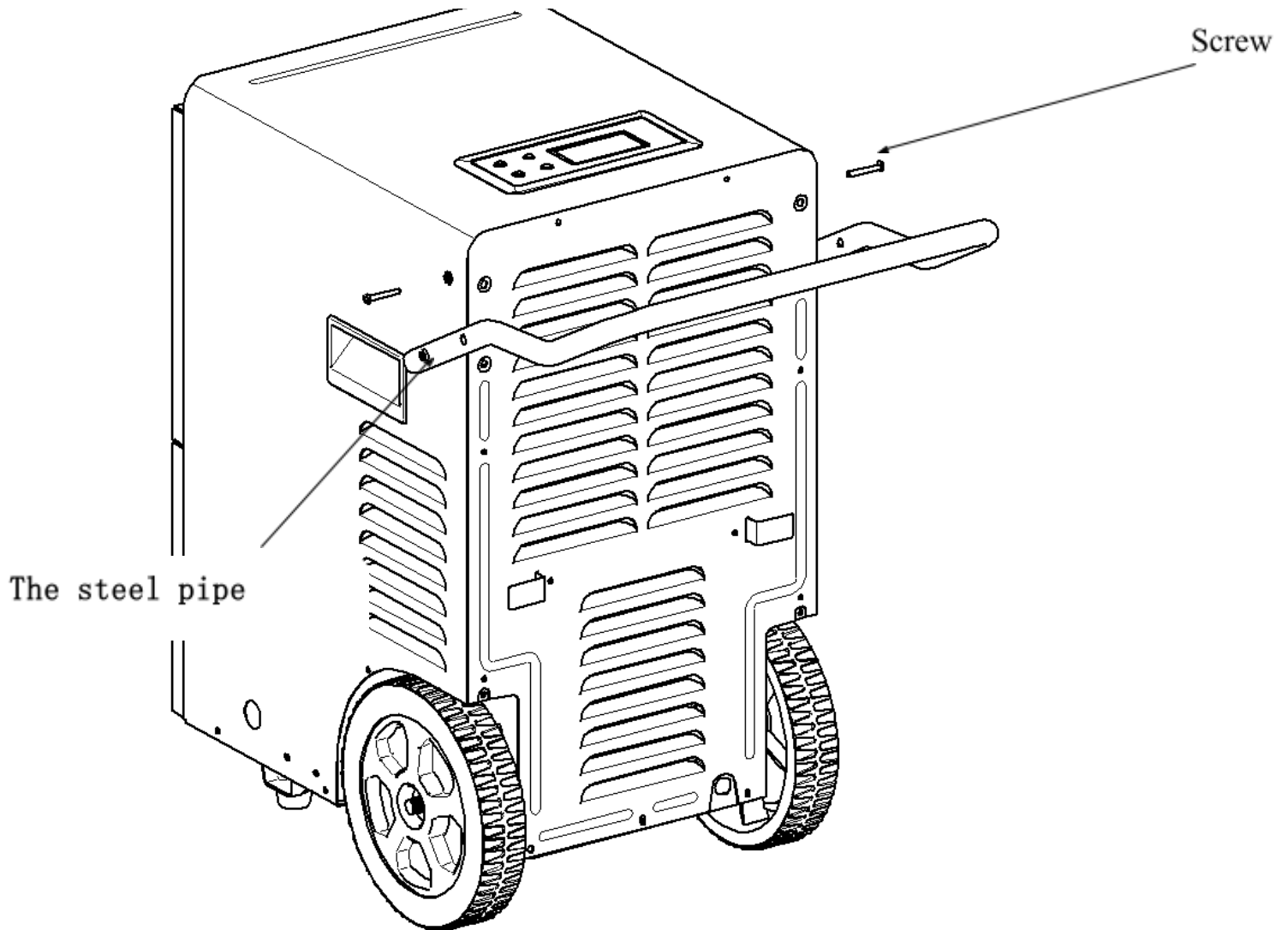

(Fig. 2)

Water tank usage: You may use the water tank in two ways. I) Direct use. When the water tank is full, the machine automatically shuts down and enters the standby state, the LED displays the “Full Water” signal and the hummer alarms. When the water tank is emptied and put in place again, the dehumidifier can continue its performance. II) Continuous drainage. As shown in Fig. 2, to restore the performance of the water tank, you need to take out the water tank, remove the drain plug, and install the drain pipe. Put the water tank back to its original position, and the water pipe goes out from the side plate.

**\*Tip: In continuous drainage, the drainage pipe shall not be set higher than the water tank.**

**Warning: If the power cord is damaged, it must be replaced by the professional person from manufacturer, the maintenance department or similar departments.**

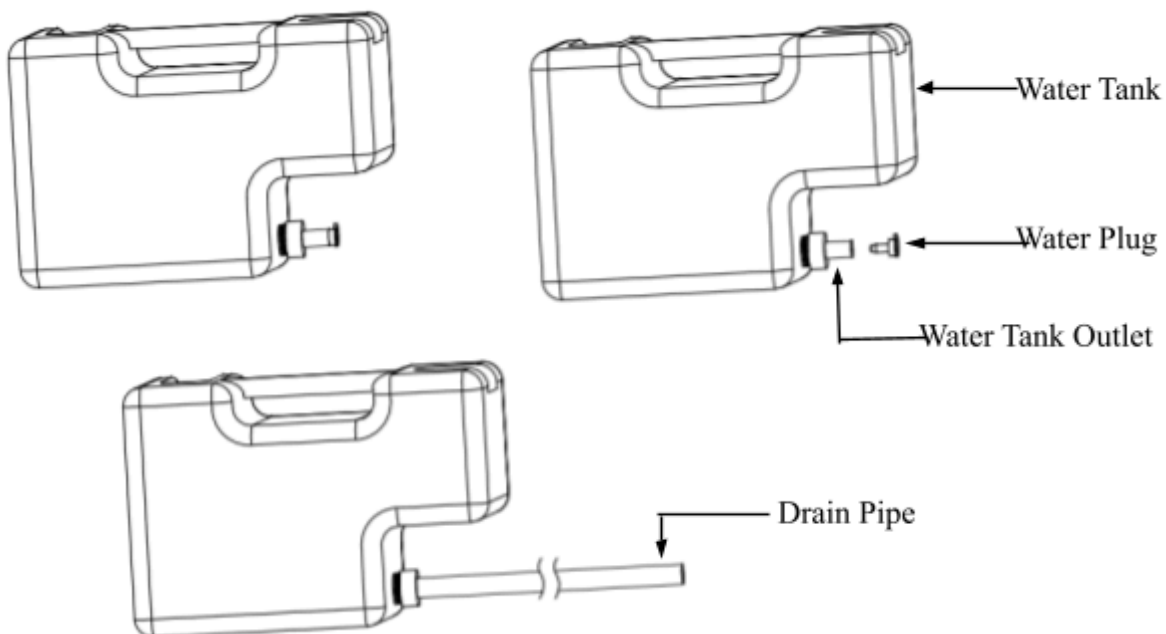

## Product Introduction

Tips: For physiological health of the humanity, protection of furniture and other items indoors and energy saving, the humidity is recommended to range from RH50% to 70%, provided no special requirements are made.

## Operation Instructions for Control Panel

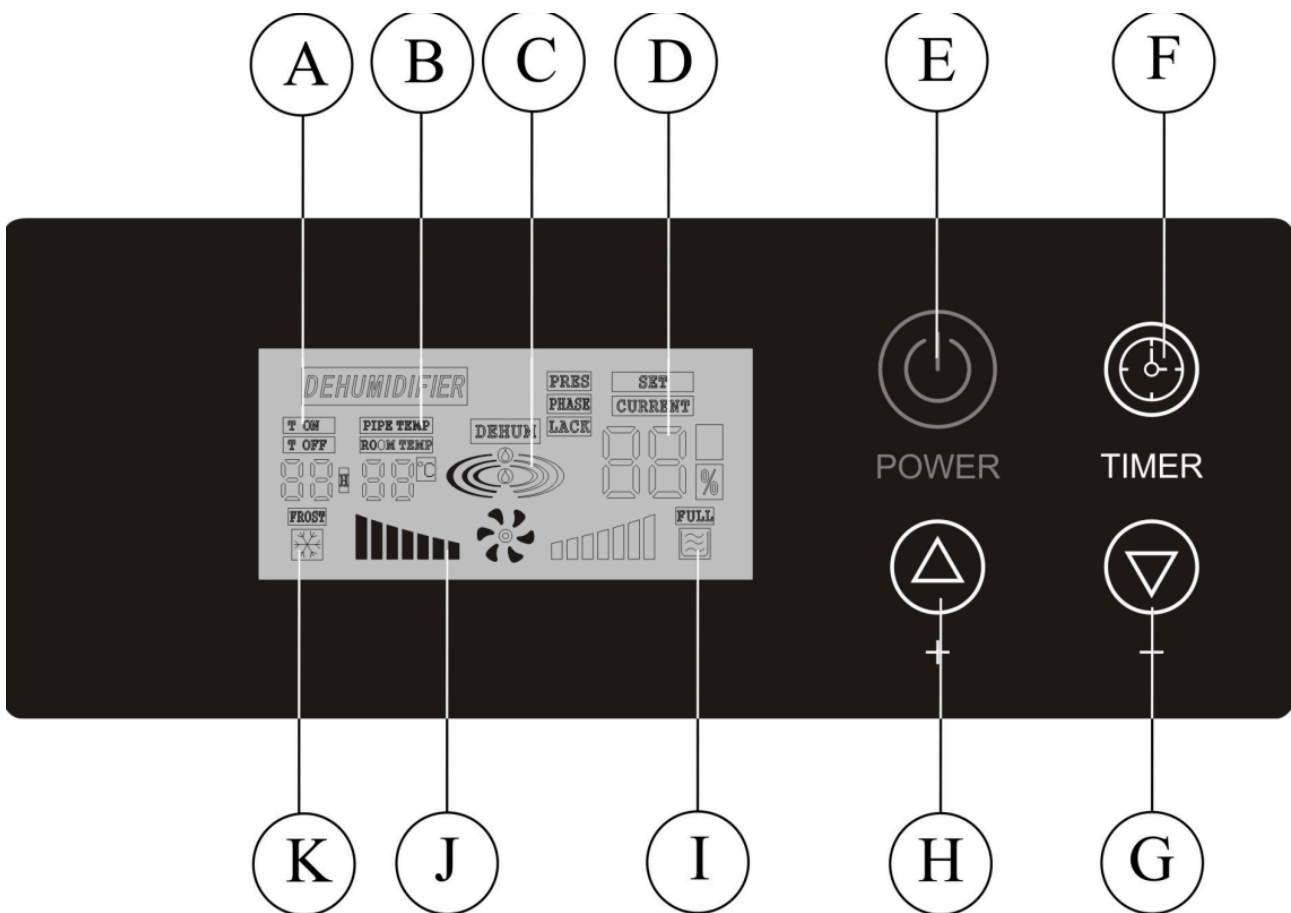

- (A) Timer
- (D) Humidity
- (G) Subtract
- (J) Air Speed

- (B) Temperature
- (E) Power
- (H) Add
- (K) Defrosting

- (C) Dehumidification
- (F) Timer Set
- (I) Full Water

Button	Operation Instructions
ON/OFF	Shift between Switch on and Switch off once for each pressing
+	Adjust different setting values at different states 1、 Increase the humidity value set(RH10% to 95%) 2、 Increase the Timer(hour) set(00 to 24)
-	Adjust different setting values at different states 1、 Decrease the humidity value set(RH10% to 95%) 2、 Decrease the Timer(hour) set(00 to 24)
Timer	Short press the button to launch a cycle of Set on/off Timer and Exit

## Function Description

### 1. Humidity Control

When room humidity value 3% lower than set, compressor shut down, fan delay 3 minutes and shut down; and when it's 3% higher than the humidity value set, both fan and compressor operate.

Note

- ◆ When the humidity is set at the minimum value, it's defaulted to enter the continuous dehumidifying mode
- ◆ Upon fault of the humidity sensor, it turns to the continuous dehumidifying mode
- ◆ Upon fault of the coil sensor, it turns to the Timer defrosting mode(See the defrosting mode)
- ◆ When it's shut down, the fan will be closed 10s later.

### 2. Protection Function

- ◆ Once shut down, the compressor takes 3min to start. Quick start is available for the first power-on.
- ◆ Power off memory: For abrupt power outage or accidental unplugging of the plug, the system will automatically archive the operating state right before the incident, and continue at that state for the next power-on.
- ◆ Full water protection: When the water tank is full, the dehumidifier automatically shuts down and enters the standby state, the indicator light "Full Water" on and buzzer alarms.

### 3. Defrosting Mode

Defrosting mode	Description	
Automatic Defrosting	Sensor at normal state	Starting conditions(satisfied at the same time) 1、 It enters this mode when compressor runs constantly for 20min and coil temperature is tested to be $\leq -1^{\circ}\text{C}$ In defrosting, the compressor stops running, fan continues running and the defrosting light is on
Timing Defrosting	In this mode, it defrosts for 3 min and withdraws upon expiration	
The defrosting end condition satisfies one of the conditions	When it is greater than $7^{\circ}\text{C}$ ,Defrost for more than 8 minutes,Or less than or equal to $7^{\circ}\text{C}$ ,Defrost for more than 10 minutes	
Finish defrosting procedure	The compressor and the fan continue to work	
Defrosting faults	Coil sensor faults	the compressor runs constantly 30 minutes, it defrosts 10 minutes;

### 4. Timer On/Off Function

When it's powered on, you can set timer for powering off; and when it's powered off, you can set timer for powering on. Setting timer for both powering on and off then initiates the cycle timer mode.

A. Set timer for powering on: When it's powered off, press the "Timer" Button. As the "Timer On" icon flickers and the time set flickers in relevant area, press "+" or "-" to adjust the Timer. The hummer makes a sound once the button is pressed. When the time set increases or decreases by "1", holding the button constantly for 2s can continually increase or decrease the time. For non-action for 10s when it's adjusted to the required value, the dehumidifier accepts the new setting and the "Timer On" icon flickers(Ranging from 0 to 24H, and 0H as default);

B. Set timer for powering off: When it's powered on, press the "Timer" Button. As the "Timer Off" icon flickers and the time set flickers in relevant area, press "+" or "-" to adjust the Timer. The hummer makes a sound once the button is pressed. When the time set increases or decreases by "1", holding the button constantly for 2s can continually increase or decrease the time. For non-action for 10s when it's adjusted to the required value, the dehumidifier accepts the new setting and the

“Timer Off” icon flickers(Ranging from 0 to 24H, and 0H as default);

# Precautions for Use

Do not repair and disconnect this appliance by yourself.

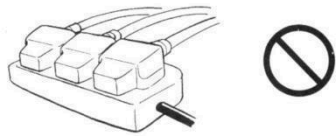

Do not place this appliance beside of a heat source such as stove.

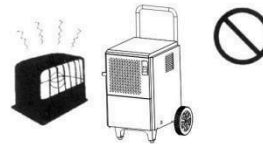

Do not use this appliance in the place where it is expose to sunlight directly.

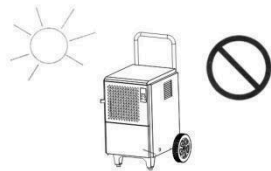

Turn off this appliance and cut off the power before cleaning.

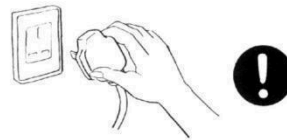

Do not use this appliance in the place where it is close to chemicals.



The suitable place.

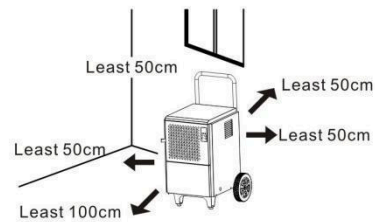

Turn off this appliance and cut off the power,if any accident happens.

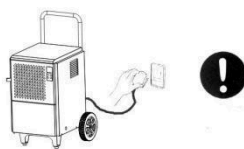

Kids and incapacitated people without guardians' monitor and teaching should keep away from this unit.

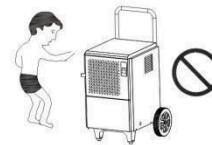

This unit use special electrical connection and outlet, don't use other extension wire or portable outlet.

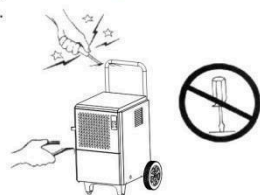

Do not use this appliance in the place which may have water.

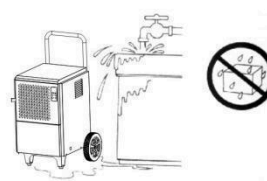

## Troubleshooting

1. Upon fault of the dehumidifier, please cut off the power supply immediately, unplug the plug and check the following items:

Faults	Cause Analysis		Eliminating Methods
Failure to operate	Shown as no power	Power outage or unavailable socket	Check if the power supply works well
		If the plug is well plugged	Plug the power supply in the socket
		Fuse of electric board is blown out	Replace the fuse
		Transformer of electric board is broken	Replace the transformer
	Shown as power on	Environmental humidity lower than the set value	Set again according to the demand
		If the water tank is well placed	Place the water tank in right position
If the entire machine is defrosting		Wait for completion of defrosting	
Unfavorable dehumidifying effect	If there's obstacle at the air inlet/outlet		Remove the obstacle
	If the door and window are open		Close the door and window
	If the indoor temperature is too low		Don't run the dehumidifier
Heavy noise	If the ground is firm and flat		Resettle the dehumidifier
	Dehumidifier laid unsteadily		Steadily resettle the dehumidifier
Water leakage	Inclination		Adjust the dehumidifier to the flat position
	Drain pipe/outlet obstructed		Dismantle the front plate to eliminate impurities
E1	Fault of the coiler		Turn to Timer for defrosting, and cancel system fault function. It can be restored.
E2/E3	Fault of humidity & temperature sensor		Replace the humidity & temperature sensor
EE	Refrigerant leakage		Start the machine after a certain while of time. Ask for help from professionals if the "EE" signal remains
HI	Ambient temperature detected by ambient temperature probe $> 38^{\circ}\text{C}$		The ambient temperature range of the machine is $5-35^{\circ}\text{C}$ . Reduce the ambient temperature.
LO	Ambient temperature detected by ambient temperature probe $< 3^{\circ}\text{C}$		The ambient temperature range of the machine is $5-35^{\circ}\text{C}$ . Increase the ambient temperature.

2. If the said methods still fail to eliminate the troubles, please directly contact the manufacturer or agents. Don't disassemble the dehumidifier on your own.
3. It's normal to hear the sound of the circulation of refrigerant when the dehumidifier runs.
4. It's normal for the air outlet to reject heat.

## Special Tips

Special tips for the user:

1. As a precision part, the humidity sensor may be out of service when used in environment filled with strong corrosive gas and heavy dust.
2. As the dehumidifier is non-resistant against explosion, it's forbidden to be used in environment of special requirements such as that filled with combustible/explosive gas, dust, chemicals or biological products.
3. Damage caused to the dehumidifier by use in said environment is out of the warranty.
4. Grounding measures shall be put in place during installation of the dehumidifier to ensure the safety in use.
5. As water may be discharged from the machine after a certain while of use, attention shall be paid to the dewatering measures.
6. To minimize faults and maximize the lifetime, press the button in a gentle manner.
7. The deviation between the humidity shown on the sensor and the actual humidity is normal, due to impact by the location, environment and temperature.
8. Since the cooled air is dried by the condenser before being discharged during operation of the dehumidifier, it's normal for the air discharged to be hotter than the environment.
9. Since the dehumidifying effect is associated with the temperature and humidity of the environment, the higher the temperature and humidity of the environment, normally the greater the dehumidifying effect; while the lower the temperature and humidity of the environment, typically the lower the dehumidifying effect.

# Specification Introduction

Specification Table

Model	EVO-DH5000
Power Supply	AC 220-240V/50Hz
Max. Removal Capacity	50L/D(30°C RH80%)
	30L/D(27°C RH60%)
Rated Power	900W(30°C RH80%) 750W(27°C RH60%)
Rated Current	4.0A (30°C RH80%) 3.4A(27°C RH60%)
Max Suction Pressure	1.0Mpa
Max Discharge Pressure	2.5Mpa
Refrigerant	R290/200g
N. W.	25KG
Product Size	438*376*795mm
Working Temperature	5°C~35°C

## Executive standard

EN62233:2008

EN60335-2-40:2003+A11

EN60335-1:2002

## Correct Disposal of this product

This marking indicates that this product should not be disposed with other household wastes throughout the EU. To prevent possible harm to the environment or human health from uncontrolled waste disposal, recycle it responsibly to promote the sustainable reuse of material resources. To return your used device, please use the return and collection systems or contact the retailer where the product was purchased. They can take this product for environmental safe recycling.



# **EVOLAR PROFESSIONELE BOUWDROGER**

## **Gebruikershandleiding**

### **BELANGRIJKE VEILIGHEIDSVOORSCHRIFTEN**

Dit apparaat mag worden gebruikt door kinderen vanaf 8 jaar en ouder en door personen met verminderde lichamelijke, zintuiglijke of geestelijke vermogens of met gebrek aan ervaring en kennis, mits zij onder toezicht staan of instructies hebben gekregen over het veilige gebruik van het apparaat en de gevaren begrijpen.

Kinderen mogen niet met het apparaat spelen.

Reiniging en gebruikersonderhoud mogen niet zonder toezicht door kinderen worden uitgevoerd.

Als het netsnoer beschadigd is, moet het worden vervangen door de fabrikant, zijn serviceagent of een vergelijkbaar gekwalificeerd persoon om gevaar te voorkomen.

Dit apparaat mag worden gebruikt door kinderen vanaf 8 jaar en ouder en door personen met verminderde lichamelijke, zintuiglijke of geestelijke vermogens of met gebrek aan ervaring en kennis, mits zij onder toezicht staan of instructies hebben gekregen over het veilige gebruik van het apparaat en de gevaren begrijpen. Kinderen mogen niet met het apparaat spelen. Reiniging en gebruikersonderhoud mogen niet zonder toezicht door kinderen worden uitgevoerd.

Als het netsnoer beschadigd is, moet het worden vervangen door de fabrikant, zijn serviceagent of een vergelijkbaar gekwalificeerd persoon om gevaar te voorkomen.

### **WAARSCHUWING**

- Gebruik geen methoden om het ontdooiproces te versnellen of om te reinigen, anders dan aanbevolen door de fabrikant.
- Het apparaat moet worden opgeslagen in een ruimte zonder voortdurend werkende ontstekingsbronnen (bijvoorbeeld open vuur, een werkend gasapparaat of een elektrische kachel).
- Niet doorboren of verbranden.
- Houd er rekening mee dat koelmiddelen mogelijk geen geur bevatten.

Dit apparaat is bedoeld voor gebruik door deskundige of getrainde gebruikers in winkels, de lichte industrie en op boerderijen, of voor commercieel gebruik door leken.

## Productstructuur

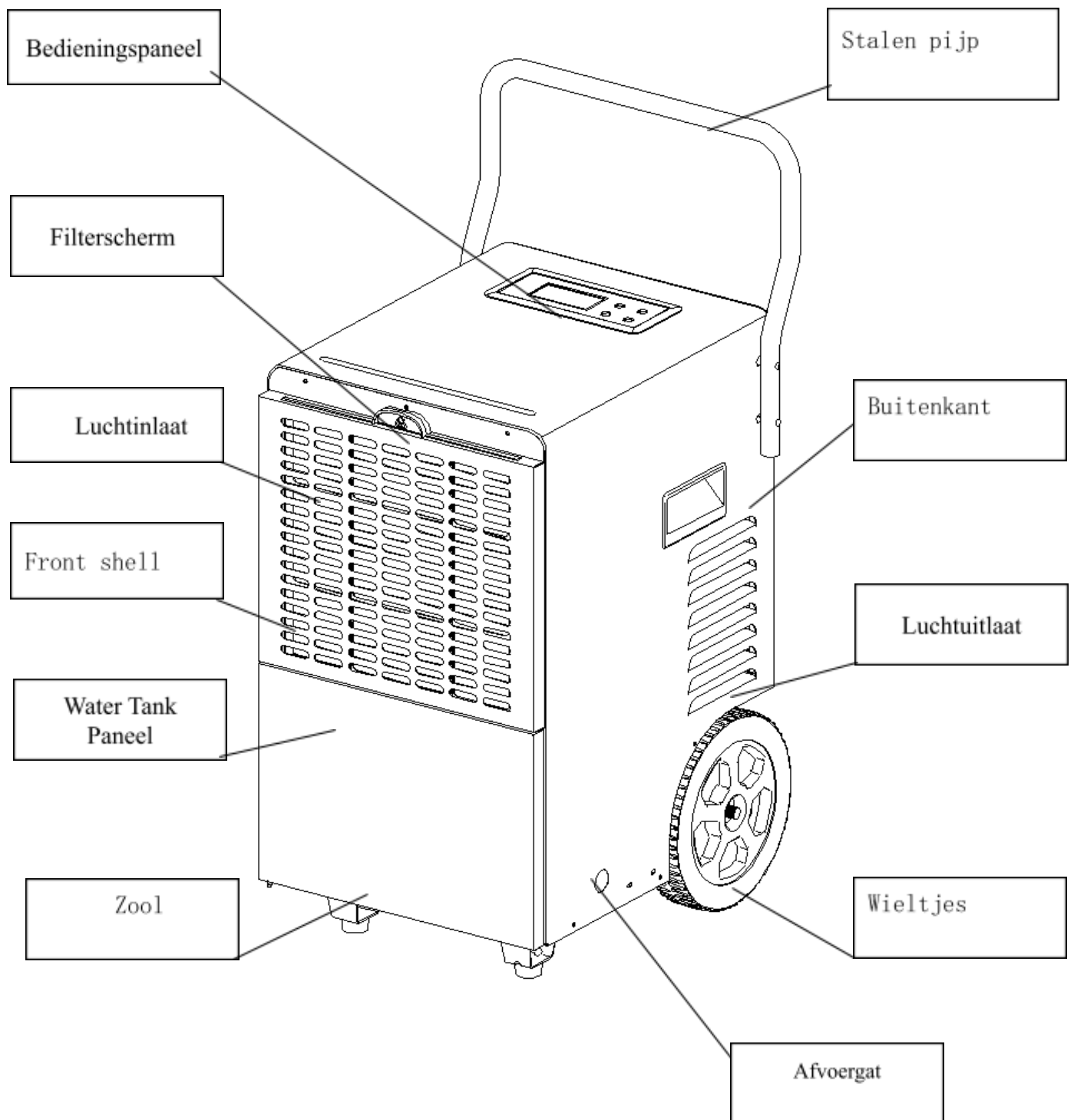

## Installatiemethoden

**Installatiemethode voor de bovenste stalen pijp:** Zoals weergegeven in Fig. 1, draai de twee schroeven aan de bovenkant van het apparaat los, draai de bovenste stalen pijp 180 graden en bevestig deze met de schroeven in de tegenovergestelde positie.

**\*Tip:** Laat de machine na installatie 2 uur onaangeroerd voordat u deze in gebruik neemt.

(Fig.1)

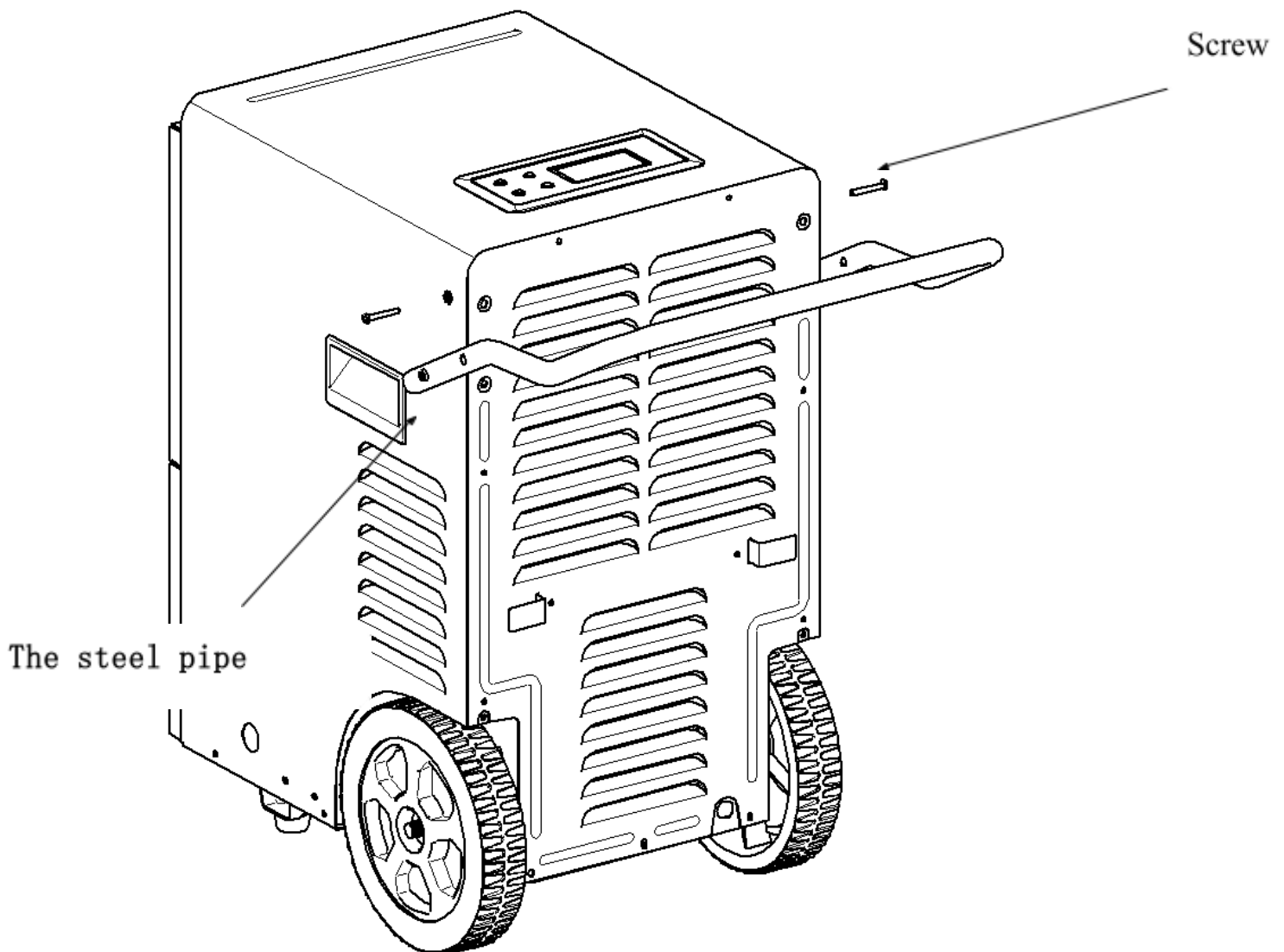

(Fig. 2)

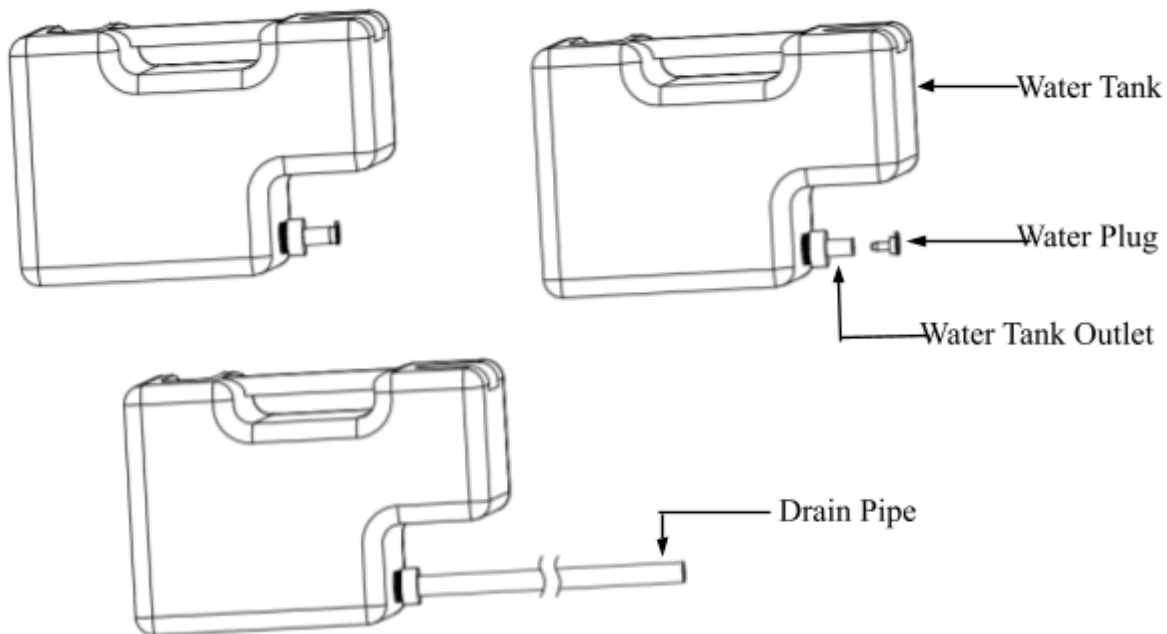

**Gebruik van het waterreservoir:** U kunt het waterreservoir op twee manieren gebruiken:

I) **Direct gebruik:** Wanneer het waterreservoir vol is, schakelt de machine automatisch uit en gaat in stand-bymodus. De LED geeft het signaal "Vol Water" weer en de zoemer gaat af. Zodra het waterreservoir is geleegd en weer op zijn plaats is gezet, kan de ontvochtiger zijn werking hervatten.

II) **Continue afvoer:** Zoals weergegeven in Fig. 2, moet u het waterreservoir verwijderen, de afvoerstekker eruit halen en de afvoerslang installeren om de continue afvoerfunctie te gebruiken. Plaats het waterreservoir vervolgens terug op zijn oorspronkelijke positie, waarbij de waterafvoerslang via de zijplaat naar buiten loopt.

*Tip: Bij continue afvoer mag de afvoerslang niet hoger worden geplaatst dan het waterreservoir.*

**Waarschuwing:** Als het netsnoer beschadigd is, moet het worden vervangen door een professional van de fabrikant, de onderhoudsafdeling of een vergelijkbare bevoegde instantie.

## Product Introductie

Tips: Voor de fysiologische gezondheid van mensen, bescherming van meubels en andere voorwerpen binnenshuis en energiebesparing, wordt aanbevolen de luchtvochtigheid te houden tussen **RH50% en 70%**, tenzij er specifieke vereisten zijn.

## Operation Instructions for Control Panel

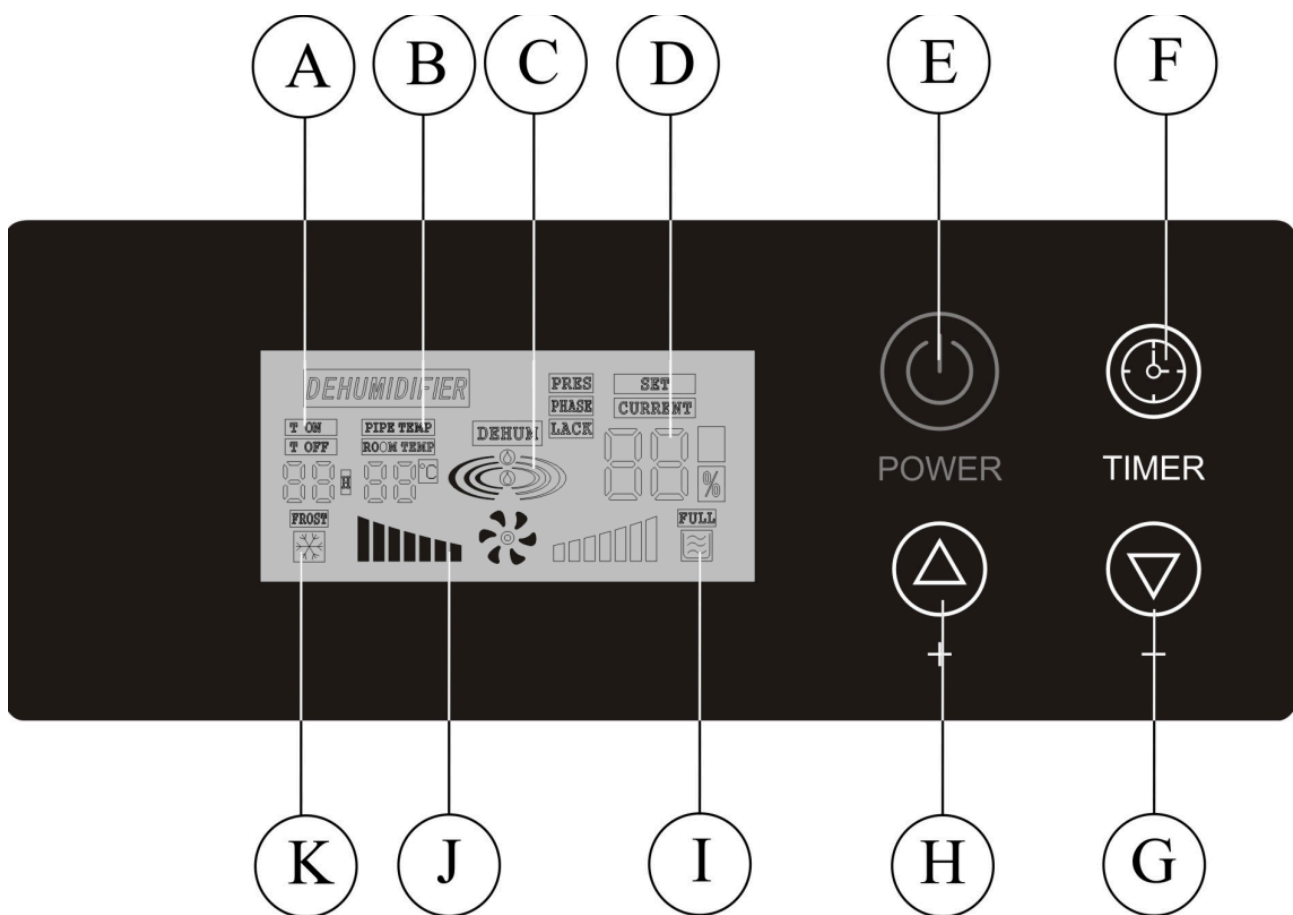

**(A) Timer**

**(D) Vochtigheid**

**(G) Verminderen**

**(J) Fan snelheid**

**(B) Temperatuur**

**(E) Aan/Uit**

**(H) Toevoegen**

**(K) Ontdooien**

**(C) Ontvochtiging**

**(F) Timer Instellen**

**(I) Vol met water**

Knop	Functie
ON/OFF	Aan- en uitzetten van de ontvochtiger
+	Pas verschillende instellingen aan afhankelijk van de huidige modus: 1. <b>Verhoog</b> de ingestelde luchtvochtigheid ( <b>RH10% - 95%</b> ). 2. <b>Verhoog</b> de ingestelde timerwaarde ( <b>0 - 24 uur</b> ).
-	Pas verschillende instellingen aan afhankelijk van de huidige modus: 1. <b>Verlaag</b> de ingestelde luchtvochtigheid ( <b>RH10% - 95%</b> ). 2. <b>Verlaag</b> de ingestelde timerwaarde ( <b>0 - 24 uur</b> ).
Timer	Kort indrukken om een timer in te stellen voor in-/uitschakelen en deze te beëindigen

## Functie omschrijving

### 1. Luchtontvochtigingsregeling

- Wanneer de kamerluchtvochtigheid **3% lager** is dan de ingestelde waarde, schakelt de compressor uit, de ventilator vertraagt met **3 minuten** en schakelt vervolgens uit.
- Wanneer de luchtvochtigheid **3% hoger** is dan de ingestelde waarde, werken zowel de ventilator als de compressor.

### Opmerkingen:

◆ Bij de minimale luchtvochtigheidsinstelling schakelt het apparaat automatisch over naar de **continue ontvochtigingsmodus**.

◆ Bij een defecte **vochtigheidssensor** wordt automatisch de **continue ontvochtigingsmodus** geactiveerd.

◆ Bij een defecte **coilsensor** schakelt het apparaat over naar de **timer-ontdooiingsmodus** (zie ontdooiingsmodus).

◆ Bij uitschakeling blijft de ventilator nog **10 seconden** draaien voordat deze stopt.

### 2. Beschermingsfunctie

◆ Na uitschakeling heeft de compressor 3 minuten nodig om opnieuw te starten (snelle start alleen bij eerste inschakeling).

◆ Geheugen bij stroomuitval: Bij een plotselinge stroomonderbreking of het per ongeluk loskoppelen van de stekker, onthoudt het systeem de laatste operationele status en hervat het apparaat deze stand bij de volgende inschakeling.

◆ Volle watertankbescherming: Wanneer de watertank vol is, schakelt de ontvochtiger automatisch uit, gaat in stand-bymodus, het "Full Water"-lampje gaat branden en de zoemer klinkt.

### 3. Ontdooiingsmodus

Ontdooiingsmodus	Omschrijving	
Automatische ontdooiing:	De sensor werkt normaal	<p>1. De ontdooiingsmodus wordt geactiveerd wanneer <b>de compressor continu 20 minuten</b> draait en de <b>spoeltemperatuur <math>\leq -1^{\circ}\text{C}</math></b> is.</p> <p>In deze modus stopt de <b>compressor</b>, maar de <b>ventilator blijft draaien</b> en het <b>ontdooiingslampje</b> gaat aan.</p>
Tijdgestuurde ontdooiing	De ontdooiing duurt <b>3 minuten</b> en stopt automatisch.	
De ontdooiingscyclus eindigt zodra aan een van de volgende voorwaarden wordt voldaan:	<p>Als de temperatuur <b>hoger is dan <math>7^{\circ}\text{C}</math></b> → <b>ontdooiing duurt minimaal 8 minuten</b>.</p> <p>Als de temperatuur <b><math>\leq 7^{\circ}\text{C}</math></b> → <b>ontdooiing duurt minimaal 10 minuten</b>.</p>	
Voltooi ontdooiingscyclus	Na voltooiing van de ontdooiingscyclus hervatten de <b>compressor en ventilator</b> hun normale werking.	
Ontdooiingsfouten	Defecte coilsensor	De <b>compressor draait continu 30 minuten</b> en voert vervolgens een <b>ontdooiingscyclus van 10 minuten</b> uit.

### 4. Timer Aan/Uit Functie

Wanneer het apparaat is ingeschakeld, kunt u de timer instellen voor het uitschakelen van het apparaat; en wanneer het apparaat is uitgeschakeld, kunt u de timer instellen voor het inschakelen van het apparaat. Het instellen van de timer voor zowel het in- als uitschakelen van het apparaat activeert de cyclustimer modus.

**A. Timer instellen voor inschakelen:** Wanneer het apparaat is uitgeschakeld, druk op de "Timer" knop. Terwijl het "Timer On" icoon knippert en de ingestelde tijd in het relevante gebied knippert, druk op "+" of "-" om de timer in te stellen. De zoemer maakt geluid zodra de knop wordt ingedrukt. Wanneer de ingestelde tijd met "1" toeneemt of afneemt, kunt u de knop 2 seconden ingedrukt houden om de tijd continu te verhogen of te verlagen. Na 10 seconden inactiviteit, wanneer de timer is aangepast naar de gewenste waarde, accepteert de luchtontvochtiger de nieuwe instelling en het "Timer On" icoon blijft knipperen (bereik van 0 tot 24 uur, met 0 uur als standaard).

**B. Timer instellen voor uitschakelen:** Wanneer het apparaat is ingeschakeld, druk op de "Timer" knop. Terwijl het "Timer Off" icoon knippert en de ingestelde tijd in het relevante gebied knippert, druk op "+" of "-" om de timer in te stellen. De zoemer maakt geluid zodra de knop wordt ingedrukt. Wanneer de ingestelde tijd met "1" toeneemt of afneemt, kunt u de knop 2 seconden ingedrukt houden om de tijd continu te verhogen of te verlagen. Na 10 seconden inactiviteit, wanneer de timer is aangepast naar de gewenste waarde, accepteert de luchtontvochtiger de nieuwe instelling en het "Timer Off" icoon blijft knipperen (bereik van 0 tot 24 uur, met 0 uur als standaard).

# Opmerkingen voor gebruik

Do not repair and disconnect this appliance by yourself.

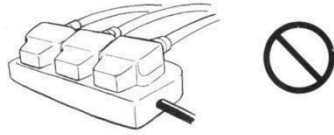

Do not place this appliance beside of a heat source such as stove.

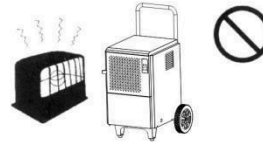

Do not use this appliance in the place where it is expose to sunlight directly.

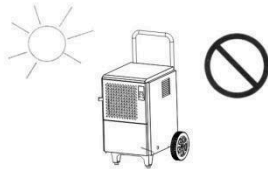

Turn off this appliance and cut off the power before cleaning.

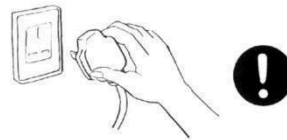

Do not use this appliance in the place where it is close to chemicals.



The suitable place.

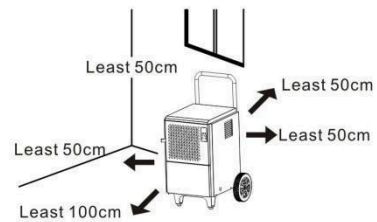

Turn off this appliance and cut off the power,if any accident happens.

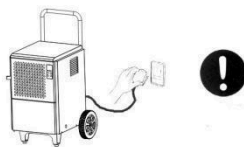

Kids and incapacitated people without guardians' monitor and teaching should keep away from this unit.

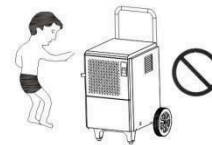

This unit use special electrical connection and outlet, don't use other extension wire or portable outlet.

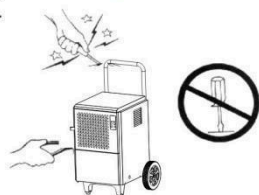

Do not use this appliance in the place which may have water.

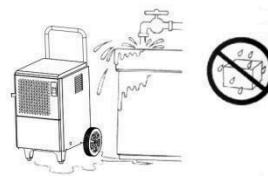

## Troubleshooting

1. Bij een storing van de luchtontvochtiger, zet onmiddellijk de stroomtoevoer uit, trek de stekker uit het stopcontact en controleer de volgende zaken:

Storing	Oorzaak Analyse		Oplossingen
Geen werking	Weergegeven als geen stroom	Stroomuitval of onbeschikbare stopcontact	Controleer of de stroomvoorziening goed werkt
		Als de stekker goed is ingeplugd	Steek de stroomvoorziening in het stopcontact
		Zekering van het elektrisch paneel is doorgebrand	Vervang de zekering
		Transformator van het elektrisch paneel is kapot	Vervang de transformator
	Weergegeven als stroom aan	Omgevingsvochtigheid lager dan de ingestelde waarde	Stel opnieuw in volgens de behoefte
		Als het waterreservoir goed geplaatst is	Plaats het waterreservoir op de juiste positie
Als de gehele machine aan het ontdooien is		Wacht tot het ontdooien is voltooid	
Onvoldoende ontvochtigingseffect	Als er een obstakel is bij de luchtinlaat/uitlaat	Verwijder het obstakel	
	Als de deur en ramen open zijn	Sluit de deur en ramen	
	Als de binnentemperatuur te laag is	Zet de luchtontvochtiger niet aan	
Luidruchtig geluid	Als de grond stevig en vlak is	Hernieuwd plaatsen van de luchtontvochtiger	
	De luchtontvochtiger ligt onstabiel	Plaats de luchtontvochtiger stevig terug	
Waterlekkage	Hellingshoek	Stel de luchtontvochtiger in een vlakke positie	
	Afvoerpijp/uitlaat verstopt	Demonteer de voorplaat om onzuiverheden te verwijderen	
E1	Fout van de spoel	Schakel over naar de Timer voor ontdooien, en annuleer de systeemfoutfunctie. Het kan hersteld worden.	
E2/E3	Fout van de vochtigheid & temperatuur sensor	Vervang de vochtigheid & temperatuur sensor	
EE	Koelmiddel lekkage	Start de machine na een bepaalde tijd opnieuw op. Vraag hulp van professionals als het "EE"-signaal blijft.	
HI	Omgevings-temperatuur gedetecteerd door de omgevings-temperatuur sensor > 38°C	Het temperatuur bereik van de machine is 5-35°C. Verlaag de omgevingstemperatuur.	
LO	Omgevings-temperatuur gedetecteerd door de omgevings-temperatuur sensor < 3°C	Het temperatuur bereik van de machine is 5-35°C. Verhoog de omgevingstemperatuur.	

- Als de genoemde methoden de problemen nog steeds niet oplossen, neem dan rechtstreeks contact op met de fabrikant of agenten. Demonteer de luchtontvochtiger niet zelf.
- Het is normaal om het geluid van de circulatie van koelmiddel te horen wanneer de

luchtontvochtiger werkt.

4. Het is normaal dat de luchtuitlaat warmte afgeeft.

## Speciale Tips

Speciale tips voor de gebruiker:

1. Aangezien de vochtigheidssensor een precisieonderdeel is, kan deze buiten gebruik raken wanneer deze wordt gebruikt in een omgeving die gevuld is met sterk corrosieve gassen en veel stof.
2. Aangezien de luchtontvochtiger niet explosiebestendig is, is het verboden deze te gebruiken in omgevingen met speciale eisen, zoals die gevuld met brandbare/explosieve gassen, stof, chemicaliën of biologische producten.
3. Schade veroorzaakt aan de luchtontvochtiger door gebruik in genoemde omgevingen valt buiten de garantie.
4. Aarding moet worden geïnstalleerd tijdens de installatie van de luchtontvochtiger om de veiligheid bij gebruik te waarborgen.
5. Aangezien er na enige tijd gebruik water kan worden afgevoerd door de machine, moet er aandacht worden besteed aan de ontwateringsmaatregelen.
6. Om storingen te minimaliseren en de levensduur te maximaliseren, druk de knop op een zachte manier in.
7. De afwijking tussen de vochtigheid die door de sensor wordt weergegeven en de werkelijke vochtigheid is normaal, vanwege invloeden van de locatie, omgeving en temperatuur.
8. Aangezien de gekoelde lucht door de condensor wordt gedroogd voordat deze tijdens de werking van de luchtontvochtiger wordt afgevoerd, is het normaal dat de afgevoerde lucht warmer is dan de omgeving.
9. Aangezien het ontvochtigingsresultaat afhankelijk is van de temperatuur en luchtvochtigheid in de omgeving, geldt: hoe hoger de temperatuur en luchtvochtigheid in de omgeving, hoe groter normaal gesproken het ontvochtigingsresultaat; terwijl hoe lager de temperatuur en luchtvochtigheid in de omgeving, het ontvochtigingsresultaat typisch lager zal zijn.

## Specificatie Inleiding

### Specificatietabel

Model	EVO-DH5000
Stroomvoorziening	AC 220-240V/50Hz
Maximale verwijdercapaciteit	50L/D(30°C RH80%)
	30L/D(27°C RH60%)
Nominale Vermogen	900W(30°C RH80%) 750W(27°C RH60%)
Nominale Stroom	4.0A (30°C RH80%) 3.4A(27°C RH60%)
Maximale zuigdruk	1.0Mpa
Maximale uitlaatdruk	2.5Mpa
Koelmiddel	R290/200g
Netto Gewicht	25KG
Productafmetingen	438*376*795mm
Werktemperatuur	5°C~35°C

### Uitvoeringsnorm

EN62233:2008

EN60335-2-40:2003+A11

EN60335-1:2002

### Juiste verwijdering van dit product

Dit symbool geeft aan dat dit product niet samen met ander huishoudelijk afval in de EU mag worden weggegooid. Om mogelijke schade aan het milieu of de gezondheid van mensen door ongecontroleerde afvalverwijdering te voorkomen, recycle het product op verantwoorde wijze om de duurzame hergebruik van materiaalbronnen te bevorderen. Voor het retourneren van uw gebruikte apparaat, gebruik de retour- en inzamelingssystemen of neem contact op met de winkelier waar het product is gekocht. Zij kunnen dit product veilig voor recycling inleveren.



# **EVOLAR PROFESSIONELLER LUFTENTFEUCHTER**

## **Benutzerhandbuch**

### **WICHTIGE SICHERHEITSHINWEISE**

Dieses Gerät kann von Kindern ab 8 Jahren sowie von Personen mit eingeschränkten körperlichen, sensorischen oder geistigen Fähigkeiten oder mit mangelnder Erfahrung und Kenntnis verwendet werden, sofern sie beaufsichtigt werden oder Anweisungen zur sicheren Nutzung des Geräts erhalten haben und die damit verbundenen Gefahren verstehen.

Kinder dürfen nicht mit dem Gerät spielen.

Reinigung und Wartung des Geräts dürfen nicht ohne Aufsicht durch Kinder durchgeführt werden.

Falls das Netzkabel beschädigt ist, muss es vom Hersteller, seinem Kundendienst oder einer ähnlich qualifizierten Person ersetzt werden, um Gefahren zu vermeiden.

Dieses Gerät kann von Kindern ab 8 Jahren sowie von Personen mit eingeschränkten körperlichen, sensorischen oder geistigen Fähigkeiten oder mit mangelnder Erfahrung und Kenntnis verwendet werden, sofern sie beaufsichtigt werden oder Anweisungen zur sicheren Nutzung des Geräts erhalten haben und die damit verbundenen Gefahren verstehen. Kinder dürfen nicht mit dem Gerät spielen. Reinigung und Wartung des Geräts dürfen nicht ohne Aufsicht durch Kinder durchgeführt werden.

Falls das Netzkabel beschädigt ist, muss es vom Hersteller, seinem Kundendienst oder einer ähnlich qualifizierten Person ersetzt werden, um Gefahren zu vermeiden.

### **WARNUNG**

Verwenden Sie keine Mittel zur Beschleunigung des Abtauvorgangs oder zur Reinigung, außer den vom Hersteller empfohlenen.

Das Gerät darf nur in Räumen gelagert werden, in denen sich keine ständig betriebenen Zündquellen befinden (z. B. offene Flammen, ein in Betrieb befindliches Gasgerät oder ein elektrischer Heizkörper).

Nicht durchstechen oder verbrennen.

Seien Sie sich bewusst, dass Kältemittel möglicherweise keinen Geruch haben.

Dieses Gerät ist für die Nutzung durch Fachkräfte oder geschulte Benutzer in Geschäften, in der Leichtindustrie und in der Landwirtschaft bestimmt oder für die gewerbliche Nutzung durch Laien.

# Product Structure

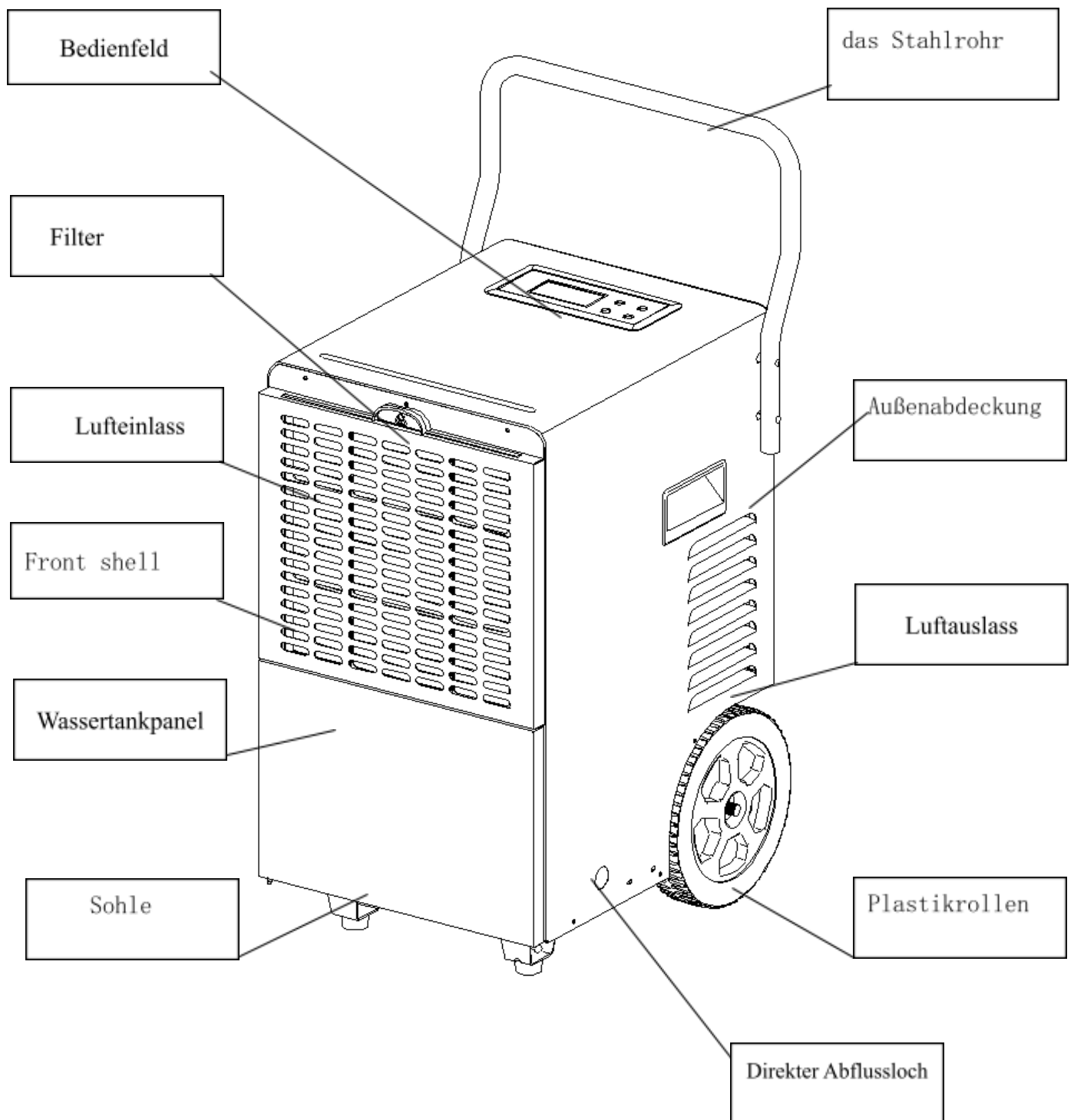

## Installationsmethoden

**Installationsmethode für das obere Stahlrohr:** Wie in Abb. 1 gezeigt, schrauben Sie die beiden Schrauben an der Oberseite des Geräts heraus, drehen Sie das obere Stahlrohr um 180 Grad und befestigen Sie das obere Stahlrohr mit den Schrauben in gegenläufiger Position.

**Hinweis:** Nach Abschluss der Installation das Gerät 2 Stunden ruhen lassen, bevor es in Betrieb genommen wird.

(Fig.1)

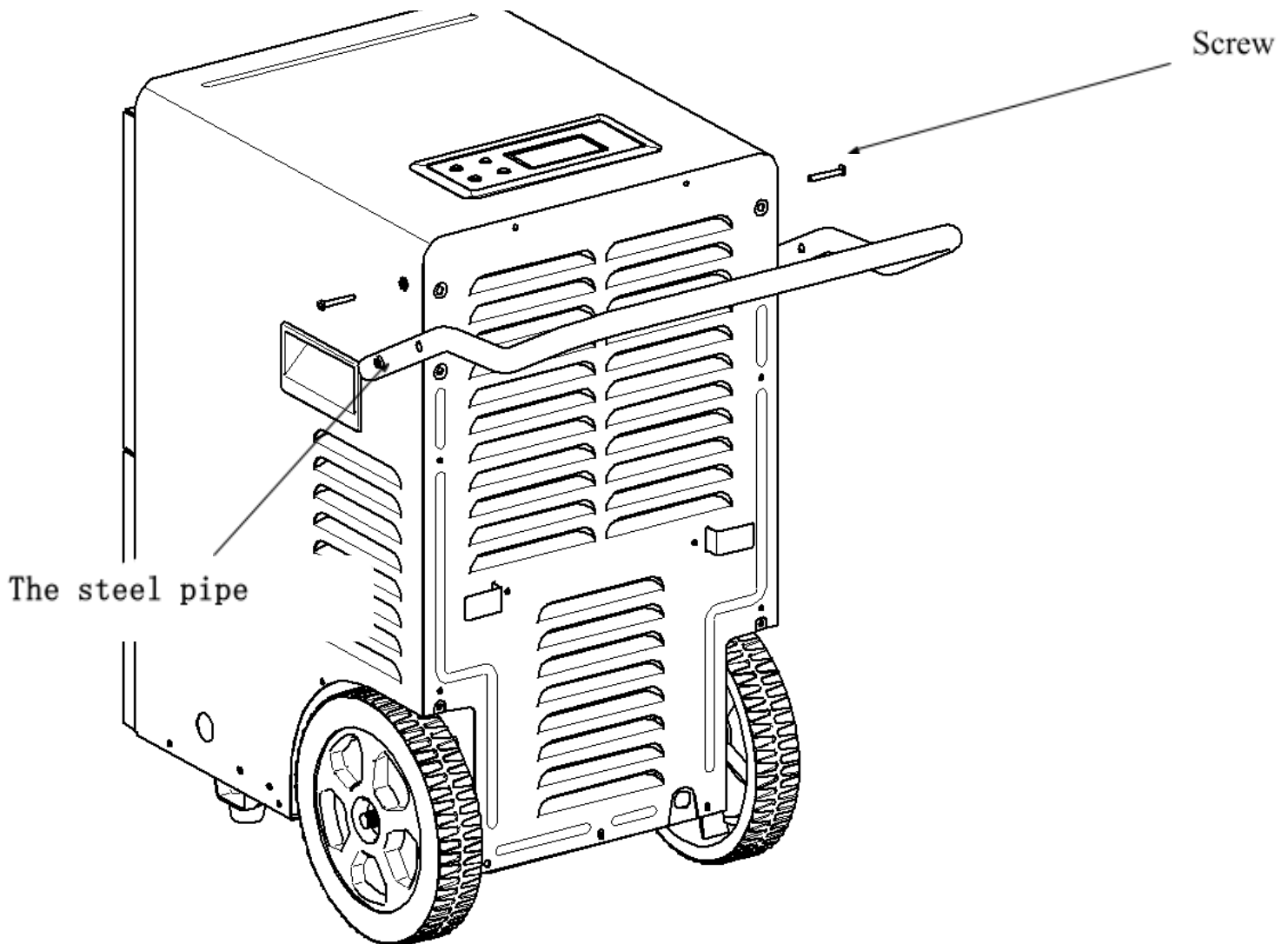

(Fig. 2)

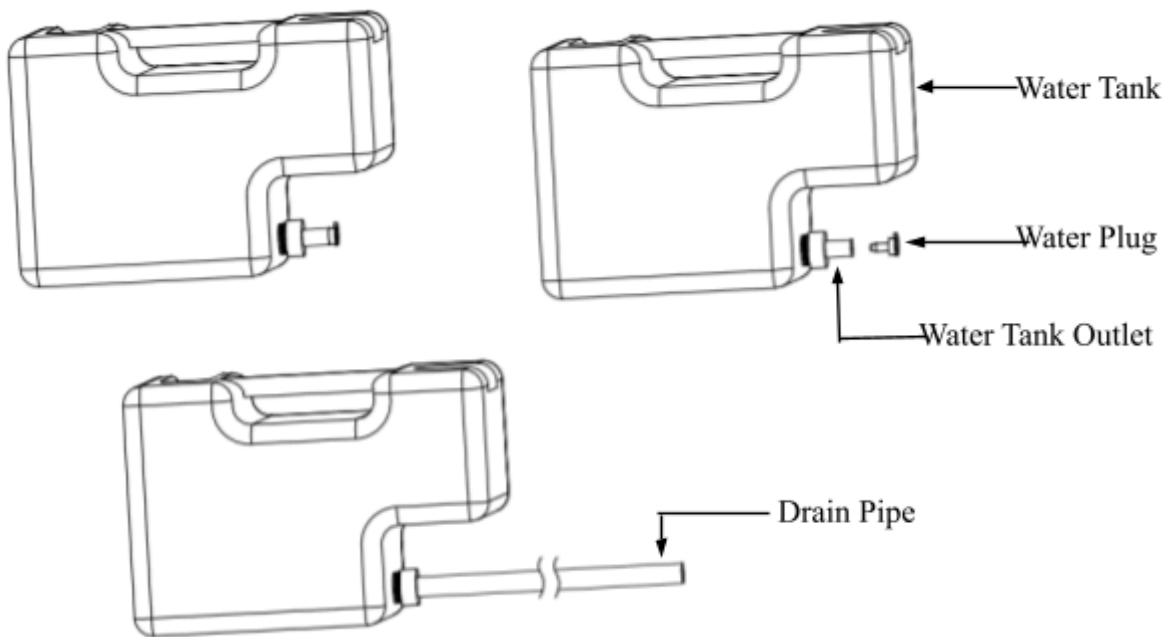

**Verwendung des Wassertanks:** Sie können den Wassertank auf zwei Arten verwenden.

I) **Direkte Verwendung.** Wenn der Wassertank voll ist, schaltet sich das Gerät automatisch ab und wechselt in den Standby-Modus. Die LED zeigt das Signal „Voller Wassertank“ an und der Summer gibt einen Alarmton aus. Wenn der Wassertank entleert und wieder korrekt eingesetzt wird, kann das Gerät seine Arbeit fortsetzen.

II) **Kontinuierliche Entwässerung.** Wie in Abb. 2 gezeigt: Um die Funktion des Wassertanks wiederherzustellen, nehmen Sie den Wassertank heraus, entfernen Sie den Ablassstopfen und installieren Sie den Ablaufschlauch. Setzen Sie den Wassertank wieder an seinen ursprünglichen Platz und führen Sie den Ablaufschlauch durch die Seitenplatte nach außen.

*Hinweis: Bei kontinuierlicher Entwässerung darf das Ablaufschlauchende nicht höher als der Wassertank liegen.*

**Warnung:** Wenn das Netzkabel beschädigt ist, muss es von Fachpersonal des Herstellers, der Wartungsabteilung oder einer ähnlichen Stelle ersetzt werden.

## Produkteinführung

**Hinweis:** Für die physiologische Gesundheit des Menschen, den Schutz von Möbeln und anderen Gegenständen im Innenbereich sowie zur Energieeinsparung wird empfohlen, die Luftfeuchtigkeit im Bereich von **RH 50 % bis 70 %** zu halten, sofern keine besonderen Anforderungen bestehen.

## Bedienungsanleitung für das Bedienfeld

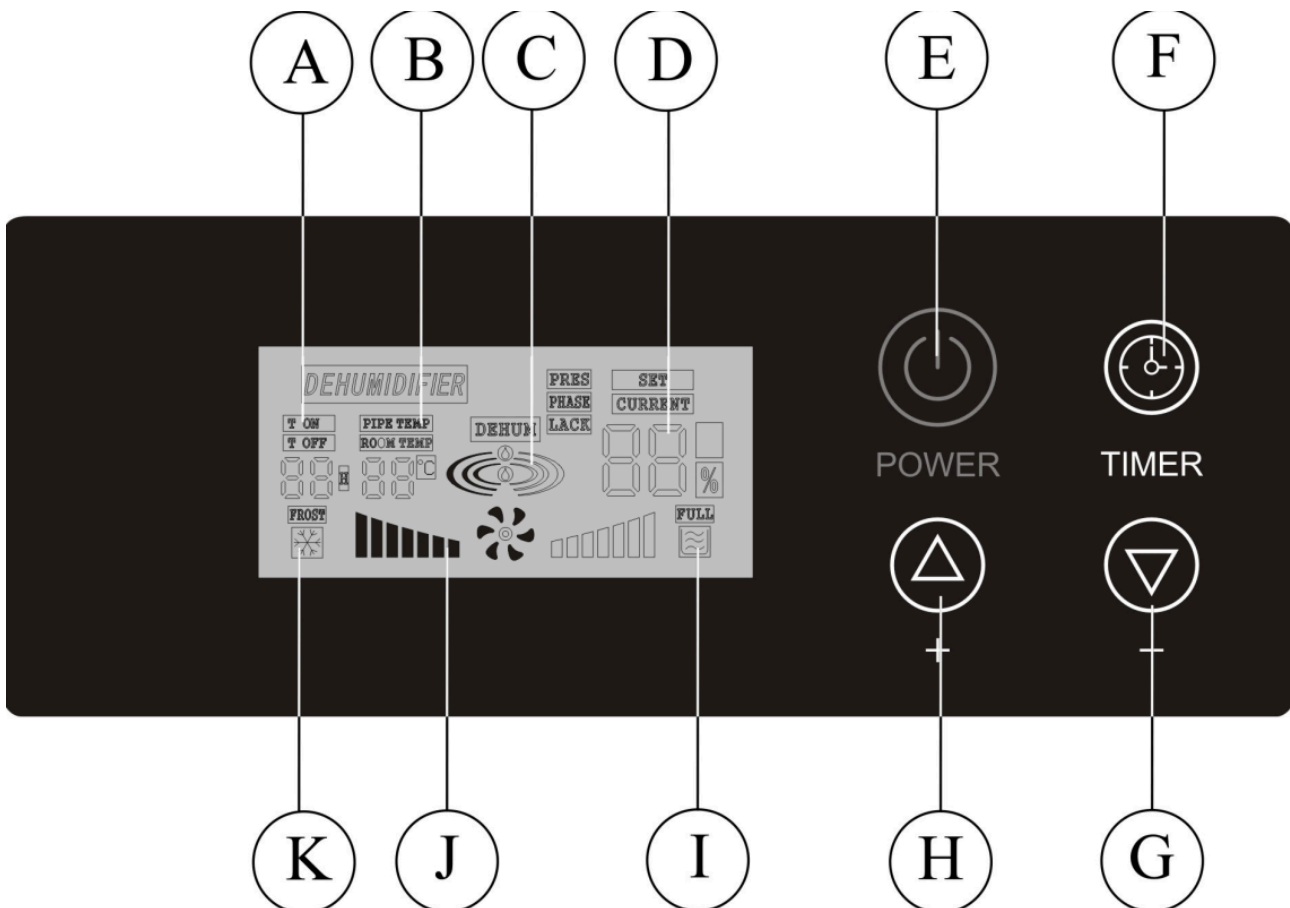

- (A) Timer                      (B) Temperatur                      (C) Entfeuchtung  
(D) Luftfeuchtigkeit      (E) Ein/Aus                      (F) Timer-Einstellung  
(G) Verringern (-)      (H) Erhöhen (+)                      (I) Wassertank voll  
(J) Luftgeschwindigkeit      (K) Abtau-Funktion

Taste	Bedienungsanleitung
ON/OFF	Wechselt zwischen Ein- und Ausschalten bei jedem Drücken.
+	Stellt je nach Betriebsmodus verschiedene Werte ein: 1. Erhöht den eingestellten Luftfeuchtigkeitswert (RH 10 % bis 95 %) 2. Erhöht den eingestellten Timer-Wert (00 bis 24 Stunden)
-	Stellt je nach Betriebsmodus verschiedene Werte ein: 1. Verringert den eingestellten Luftfeuchtigkeitswert (RH 10 % bis 95 %) 2. Verringert den eingestellten Timer-Wert (00 bis 24 Stunden)
Timer	Kurz drücken, um einen Zyklus zu starten: Timer Ein/Aus einstellen oder verlassen

## Funktionsbeschreibung

### 1. Luftfeuchtigkeitskontrolle

Wenn die Raumluftfeuchtigkeit **3 % unter** dem eingestellten Wert liegt, schaltet sich der Kompressor aus, der Lüfter läuft noch 3 Minuten weiter und stoppt dann. Wenn die Luftfeuchtigkeit **3 % über** dem eingestellten Wert liegt, arbeiten Kompressor und Lüfter gleichzeitig.

#### Hinweise:

- Wird die Luftfeuchtigkeit auf den minimalen Wert eingestellt, wechselt das Gerät **automatisch in den Dauer-Entfeuchtungsmodus**.
- Bei **Fehler des Feuchtigkeitsensors** wird ebenfalls der Dauer-Entfeuchtungsmodus aktiviert.
- Bei **Fehler des Verdampfersensors** wird in den **zeitgesteuerten Abtaumodus** gewechselt (siehe Abtaumodus).
- Beim Ausschalten schaltet sich der Lüfter **nach 10 Sekunden** ab.

### 2. Schutzfunktionen

- **Kompressorschutz:** Nach dem Ausschalten startet der Kompressor **erst nach 3 Minuten** erneut (außer beim ersten Einschalten).
- **Stromausfall-Memory:** Bei plötzlichem Stromausfall oder Ziehen des Steckers speichert das System den aktuellen Zustand und setzt ihn beim nächsten Einschalten fort.
- **Wasser-Vollschutz:** Ist der Wassertank voll, schaltet sich das Gerät automatisch ab, wechselt in den Standby-Modus, die „**Full Water**“-Anzeige leuchtet und der Summer ertönt.

### 3. Abtaumodus

Modus	Beschreibung	
Automatisches Abtauen	Sensor funktionsfähig	Startbedingungen (alle erfüllt): 1. Kompressor läuft seit 20 Minuten durchgehend. Temperatur der Spule $\leq -1\text{ }^{\circ}\text{C}$ . Kompressor stoppt, Lüfter läuft weiter, Abtaulampe leuchtet.
Zeitgesteuertes Abtauen	Dauer: 3 Minuten	
Die Abtau-Endbedingung ist erfüllt, wenn eine der folgenden Bedingungen zutrifft.	Wenn die Temperatur über $7\text{ }^{\circ}\text{C}$ liegt, erfolgt das Abtauen für mehr als 8 Minuten; liegt die Temperatur bei $7\text{ }^{\circ}\text{C}$ oder darunter, erfolgt das Abtauen für mehr als 10 Minuten.	
Abtauvorgang abschließen	Der Kompressor und der Lüfter arbeiten weiter.	
Abtaufehler	Fehler des Verdampfersensors	Der Kompressor läuft kontinuierlich 30 Minuten, die Abtaufung dauert 10 Minuten.

### 4. Timer Ein/Aus Funktion

Wenn das Gerät eingeschaltet ist, können Sie einen Timer für das Ausschalten einstellen; und wenn es ausgeschaltet ist, können Sie einen Timer für das Einschalten einstellen. Wenn der Timer sowohl für das Einschalten als auch für das Ausschalten eingestellt wird, wird der Zyklus-Timer-Modus aktiviert.

A. Timer für das Einschalten einstellen: Wenn das Gerät ausgeschaltet ist, drücken Sie die „Timer“-Taste. Das „Timer On“-Symbol blinkt und die eingestellte Zeit blinkt im entsprechenden Bereich. Drücken Sie „+“ oder „-“, um den Timer anzupassen. Der Summer gibt ein Geräusch von sich, sobald die Taste gedrückt wird. Wenn die eingestellte Zeit um „1“ erhöht oder verringert wird, hält das Drücken der Taste für 2 Sekunden die Zeit kontinuierlich ansteigend oder abnehmend. Bei keiner Aktion für 10 Sekunden, wenn der Wert angepasst wurde, akzeptiert der Luftentfeuchter die neue Einstellung und das „Timer On“-Symbol blinkt (der Bereich reicht von 0 bis 24 Stunden, und 0 Stunden ist standardmäßig eingestellt);

B. Timer für das Ausschalten einstellen: Wenn das Gerät eingeschaltet ist, drücken Sie die „Timer“-Taste. Das „Timer Off“-Symbol blinkt und die eingestellte Zeit blinkt im entsprechenden Bereich. Drücken Sie „+“ oder „-“, um den Timer anzupassen. Der Summer gibt ein Geräusch von sich, sobald die Taste gedrückt wird. Wenn die eingestellte Zeit um „1“ erhöht oder verringert wird, hält das Drücken der Taste für 2 Sekunden die Zeit kontinuierlich ansteigend oder abnehmend. Bei keiner Aktion für 10 Sekunden, wenn der Wert angepasst wurde, akzeptiert der Luftentfeuchter die neue Einstellung und das „Timer Off“-Symbol blinkt (der Bereich reicht von 0 bis 24 Stunden, und 0 Stunden ist standardmäßig eingestellt);

# Vorsichtsmaßnahmen für die Verwendung

Do not repair and disconnect this appliance by yourself.

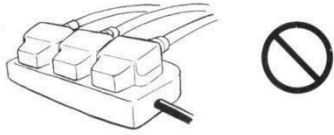

Do not place this appliance beside of a heat source such as stove.

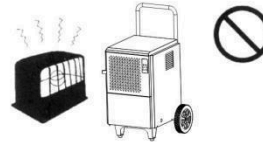

Do not use this appliance in the place where it is expose to sunlight directly.

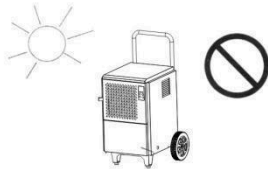

Turn off this appliance and cut off the power before cleaning.

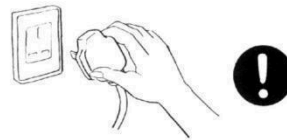

Do not use this appliance in the place where it is close to chemicals.



The suitable place.

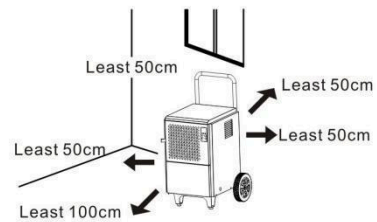

Turn off this appliance and cut off the power,if any accident happens.

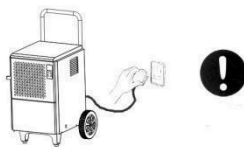

Kids and incapacitated people without guardians' monitor and teaching should keep away from this unit.

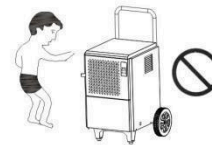

This unit use special electrical connection and outlet, don't use other extension wire or portable outlet.

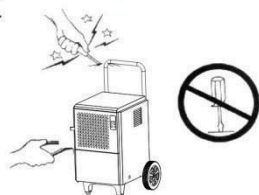

Do not use this appliance in the place which may have water.

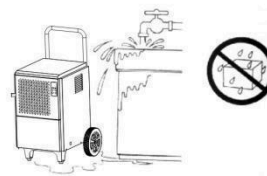

# Troubleshooting

1. Bei einem Fehler des Luftentfeuchters trennen Sie bitte sofort die Stromversorgung, ziehen

Sie den Stecker und überprüfen Sie die folgenden Punkte:

Fehler	Ursachenanalyse		Behebung
Gerät funktioniert nicht	Angezeigt als keine Stromversorgung	Stromausfall oder Steckdose nicht funktionsfähig	Überprüfen Sie, ob die Stromversorgung funktioniert
		Ob der Stecker gut eingesteckt ist	Stecken Sie den Stromstecker in die Steckdose
		Sicherung des Stromkreises ist durchgebrannt	Ersetzen Sie die Sicherung
		Transformator des Stromkreises ist defekt	Ersetzen Sie den Transformator
	Gerät zeigt Stromversorgung an	Umgebungsfeuchtigkeit unter dem eingestellten Wert	Stellen Sie den Wert nach Bedarf erneut ein
		Ob der Wassertank richtig platziert ist	Stellen Sie den Wassertank korrekt auf
Wenn das Gerät gerade abtaut		Warten Sie, bis der Abtauvorgang abgeschlossen ist	
Unzureichende Entfeuchtung	Wenn ein Hindernis am Lufteinlass/-auslass vorhanden ist		Entfernen Sie das Hindernis
	Wenn Fenster und Türen offen sind		Schließen Sie Fenster und Türen
	Wenn die Innentemperatur zu niedrig ist		Betreiben Sie den Luftentfeuchter nicht
Starker Lärm	Wenn der Boden fest und eben ist		Stellen Sie den Luftentfeuchter neu auf
	Luftentfeuchter ist instabil aufgestellt		Stellen Sie den Luftentfeuchter stabil auf
Wasserleckage	Neigung		Stellen Sie den Luftentfeuchter in eine flache Position
	Abflussrohr/-auslass verstopft		Bauen Sie die Frontplatte ab, um Verunreinigungen zu entfernen
E1	Fehler des Coil-Sensors		Wechseln Sie in den Timer-Modus für das Abtauen und deaktivieren Sie die Systemfehlermeldung. Das Gerät kann wiederhergestellt werden.
E2/E3	Fehler des Feuchtigkeits- und Temperatursensors		Ersetzen Sie den Feuchtigkeits- und Temperatursensor
EE	Kältemittelverlust		Starten Sie das Gerät nach einer bestimmten Zeit. Wenden Sie sich an Fachleute, wenn das "EE"-Signal weiterhin angezeigt wird
HI	Die Umgebungstemperatur, die vom Umgebungsfühler erfasst wird, > 38°C		Der Temperaturbereich des Gerätes liegt bei 5-35°C. Reduzieren Sie die Umgebungstemperatur.
LO	Die Umgebungstemperatur, die vom Umgebungsfühler erfasst wird, < 3°C		Der Temperaturbereich des Gerätes liegt bei 5-35°C. Erhöhen Sie die Umgebungstemperatur.

2. Wenn die genannten Methoden die Störungen nicht beheben, wenden Sie sich bitte direkt an den Hersteller oder die Vertretung. Demontieren Sie den Luftentfeuchter nicht selbst.
3. Es ist normal, das Geräusch des zirkulierenden Kältemittels zu hören, wenn der Luftentfeuchter läuft.

4. Es ist normal, dass der Luftauslass Wärme abgibt.

## Besondere Tipps

### Besondere Hinweise für den Benutzer:

1. Als präzises Bauteil kann der Feuchtigkeitssensor außer Betrieb geraten, wenn er in einer Umgebung mit starken korrosiven Gasen und viel Staub verwendet wird.
2. Da der Luftentfeuchter nicht explosionsgeschützt ist, ist die Verwendung in speziellen Umgebungen, wie zum Beispiel in Umgebungen mit brennbaren/explosiven Gasen, Staub, Chemikalien oder biologischen Produkten, untersagt.
3. Schäden, die durch den Einsatz in genannten Umgebungen verursacht werden, sind nicht durch die Garantie abgedeckt.
4. Beim Installieren des Luftentfeuchters sind Erdungsmaßnahmen zu ergreifen, um die Sicherheit während der Nutzung zu gewährleisten.
5. Da nach einer gewissen Betriebszeit Wasser aus dem Gerät abgeführt werden kann, sind Entwässerungsmaßnahmen zu beachten.
6. Um Fehler zu minimieren und die Lebensdauer zu maximieren, drücken Sie die Tasten sanft.
7. Die Abweichung zwischen der vom Sensor angezeigten Feuchtigkeit und der tatsächlichen Feuchtigkeit ist normal und wird durch den Standort, die Umgebung und die Temperatur beeinflusst.
8. Da die Luft beim Betrieb des Luftentfeuchters vor dem Ausströmen durch den Kondensator getrocknet wird, ist es normal, dass die ausgestoßene Luft wärmer ist als die Umgebungsluft.
9. Da die Entfeuchtungswirkung von der Temperatur und Feuchtigkeit der Umgebung abhängt, ist in der Regel die Entfeuchtungswirkung bei höheren Temperaturen und höherer Luftfeuchtigkeit größer, während sie bei niedrigen Temperaturen und niedriger Luftfeuchtigkeit typischerweise geringer ist.

# Spezifikationsübersicht

Spezifikationstabelle

Modell	EVO-DH5000
Stromversorgung	AC 220-240V/50Hz
Max. Entfeuchtungsleistung	50L/D(30°C RH80%)
	30L/D(27°C RH60%)
Nennleistung	900W(30°C RH80%) 750W(27°C RH60%)
Nennstrom	4.0A (30°C RH80%) 3.4A(27°C RH60%)
Max. Saugdruck	1.0Mpa
Max. Entladedruck	2.5Mpa
Kältemittel	R290/200g
Nettogewicht	25KG
Produktgröße	438*376*795mm
Betriebstemperatur	5°C~35°C

## Executive standard

EN62233:2008

EN60335-2-40:2003+A11

EN60335-1:2002

## Korrekte Entsorgung dieses Produkts

Dieses Symbol bedeutet, dass dieses Produkt nicht mit anderen Haushaltsabfällen in der gesamten EU entsorgt werden sollte. Um mögliche Schäden an der Umwelt oder der menschlichen Gesundheit durch unkontrollierte Abfallentsorgung zu verhindern, recyceln Sie es verantwortungsbewusst, um die nachhaltige Wiederverwendung von Materialressourcen zu fördern. Um Ihr altes Gerät zurückzugeben, verwenden Sie bitte die Rückgabe- und Sammelsysteme oder wenden Sie sich an den Händler, bei dem das Produkt gekauft wurde. Dieser kann das Produkt für eine umweltfreundliche Entsorgung zur Verfügung stellen.



# **EVOLAR DÉSHUMIDIFICATEUR PROFESSIONNEL**

## **Manuel d'utilisation**

### **MESURES DE SÉCURITÉ IMPORTANTES**

Cet appareil peut être utilisé par des enfants à partir de 8 ans et par des personnes ayant des capacités physiques, sensorielles ou mentales réduites, ou un manque d'expérience et de connaissances, à condition qu'ils aient reçu une supervision ou des instructions concernant l'utilisation de l'appareil de manière sûre et qu'ils comprennent les dangers impliqués.

Les enfants ne doivent pas jouer avec l'appareil.

Le nettoyage et l'entretien de l'utilisateur ne doivent pas être effectués par des enfants sans supervision. Si le cordon d'alimentation est endommagé, il doit être remplacé par le fabricant, son agent de service ou une personne qualifiée similaire afin d'éviter tout danger.

Cet appareil peut être utilisé par des enfants à partir de 8 ans et par des personnes ayant des capacités physiques, sensorielles ou mentales réduites, ou un manque d'expérience et de connaissances, à condition qu'ils aient reçu une supervision ou des instructions concernant l'utilisation de l'appareil de manière sûre et qu'ils comprennent les dangers impliqués. Les enfants ne doivent pas jouer avec l'appareil. Le nettoyage et l'entretien de l'utilisateur ne doivent pas être effectués par des enfants sans supervision.

Si le cordon d'alimentation est endommagé, il doit être remplacé par le fabricant, son agent de service ou des personnes qualifiées similaires afin d'éviter tout danger.

### **AVERTISSEMENT**

Ne pas utiliser de moyens pour accélérer le processus de dégivrage ou pour nettoyer, autres que ceux recommandés par le fabricant.

L'appareil doit être stocké dans une pièce sans sources d'ignition en fonctionnement en continu (par exemple : flammes nues, appareil à gaz en fonctionnement ou radiateur électrique en fonctionnement).

Ne pas percer ni brûler.

Soyez conscient que les réfrigérants peuvent ne pas contenir d'odeur.

Cet appareil est destiné à être utilisé par des utilisateurs experts ou formés dans les magasins, dans l'industrie légère et dans les fermes, ou pour une utilisation commerciale par des personnes non qualifiées.

## Structure du produit

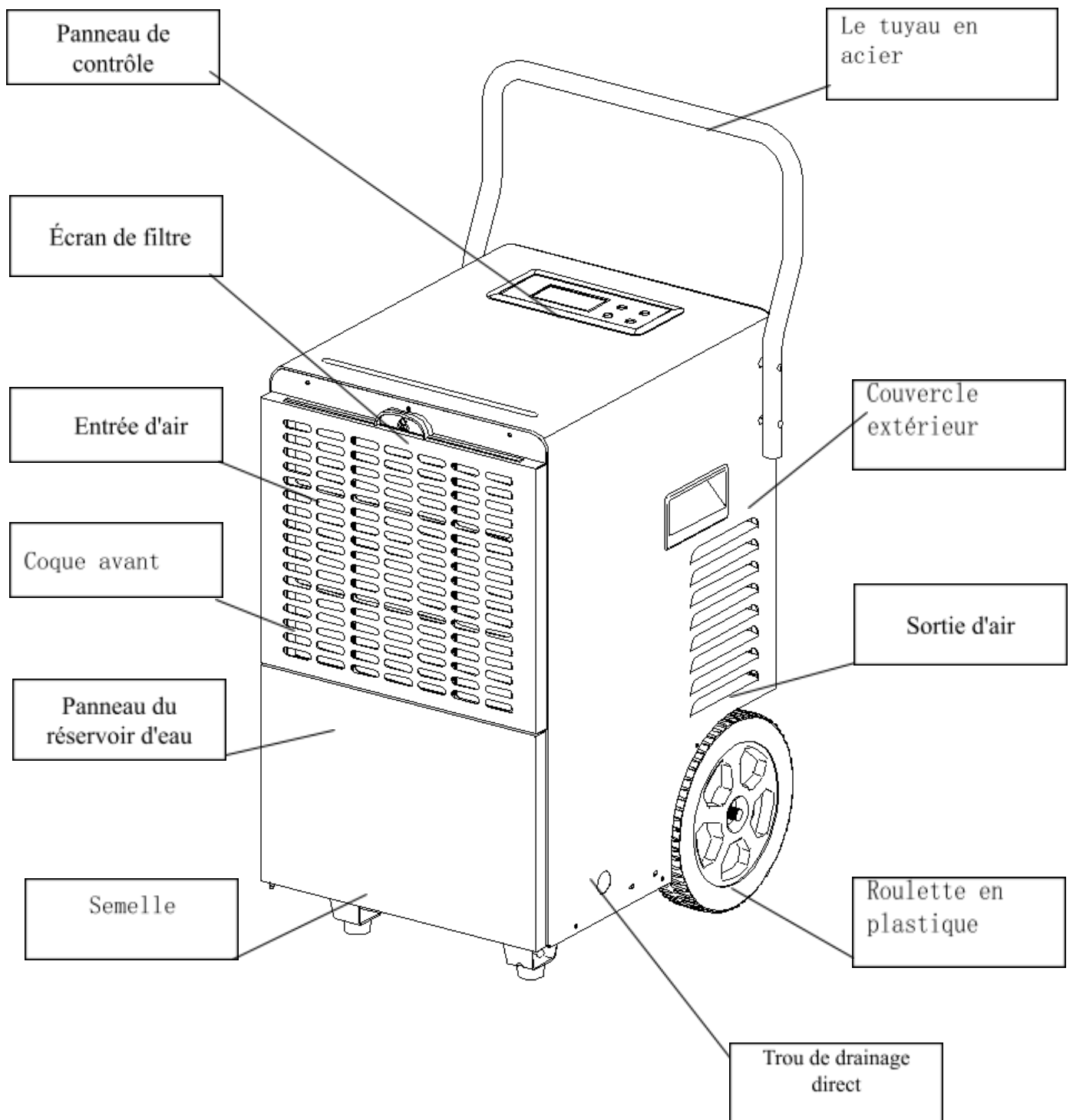

## Méthodes d'installation

Méthode d'installation du tuyau en acier supérieur : Comme indiqué dans la Fig. 1, dévissez les deux vis situées en haut du corps, tournez le tuyau en acier supérieur de 180 degrés, puis fixez-le avec les vis dans la position opposée.

**\*Astuce : Après l'installation, laissez l'appareil sans fonctionnement pendant 2 heures avant de commencer à l'utiliser.**

(Fig.1)

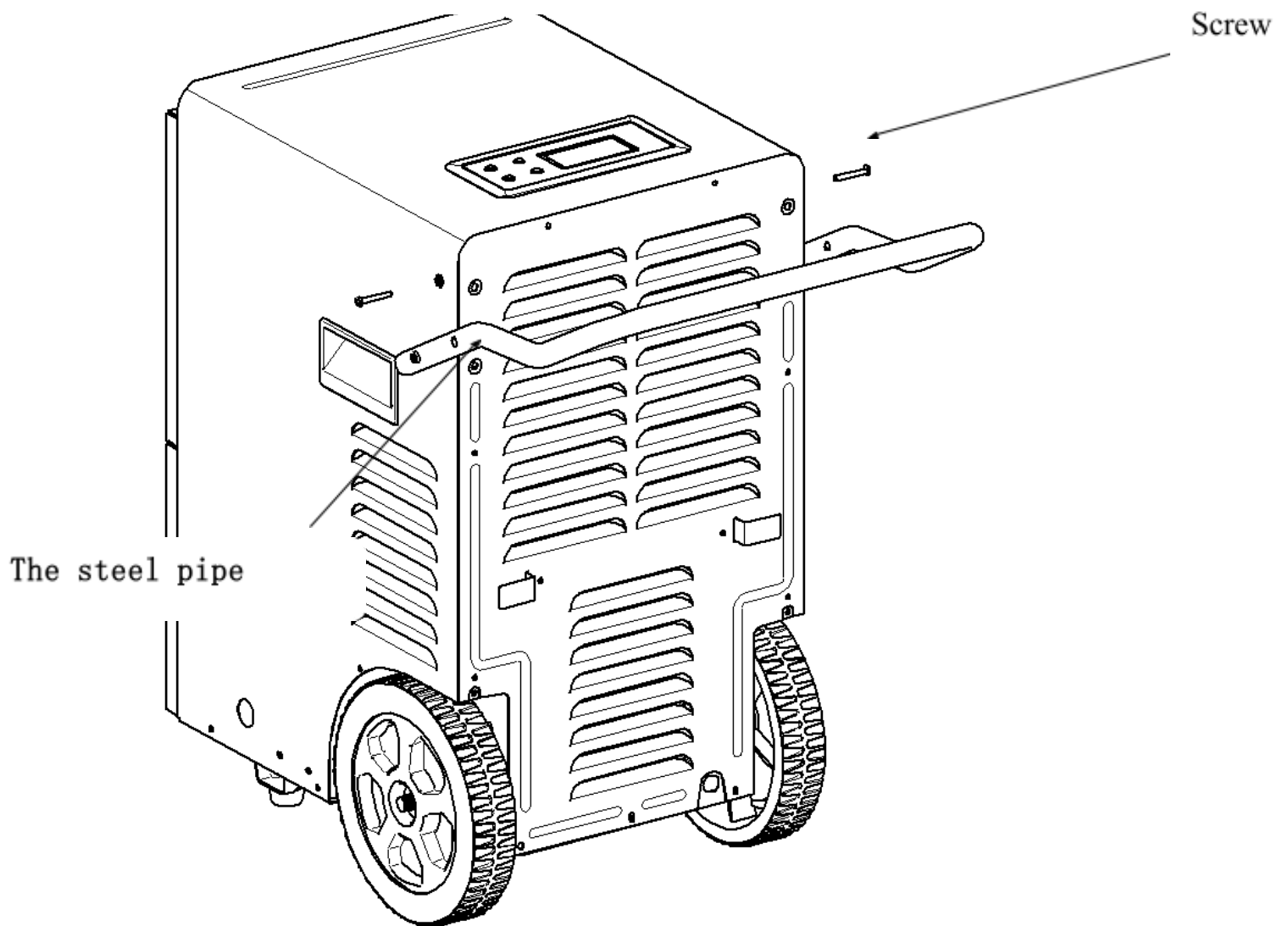

(Fig. 2)

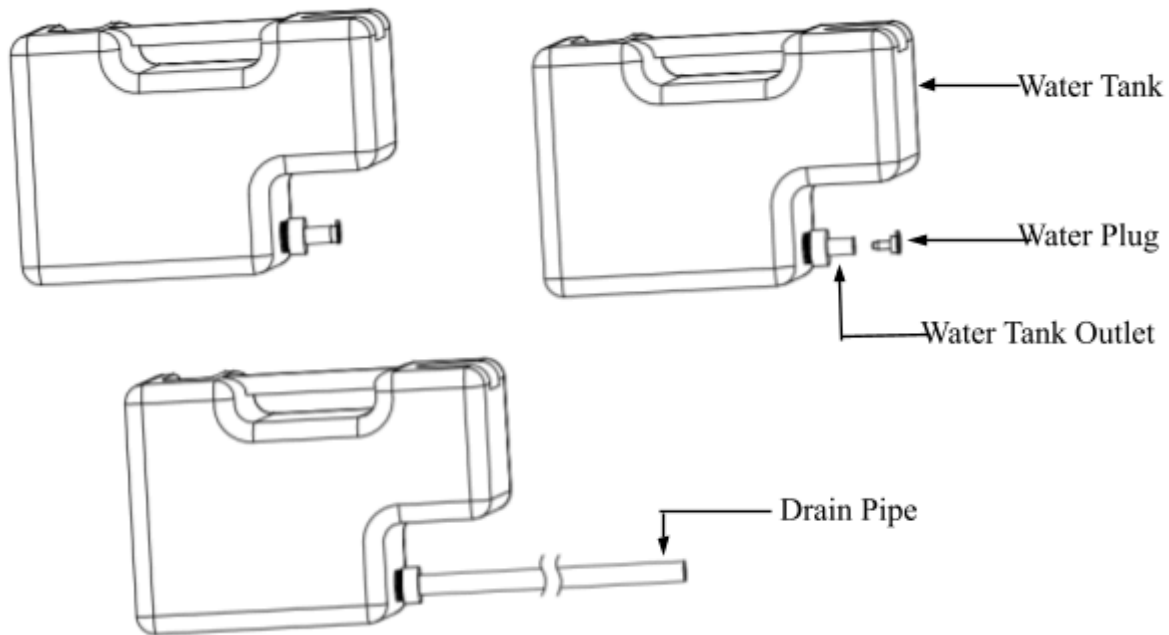

#### Utilisation du réservoir d'eau :

Vous pouvez utiliser le réservoir d'eau de deux manières :

I) **Utilisation directe.** Lorsque le réservoir d'eau est plein, l'appareil s'éteint automatiquement et passe en mode veille, l'indicateur LED affiche le signal "Réservoir plein" et la sonnerie se déclenche. Lorsque le réservoir d'eau est vidé et remis en place, le déshumidificateur peut reprendre son fonctionnement.

II) **Drainage continu.** Comme indiqué dans la Fig. 2, pour restaurer le fonctionnement du réservoir d'eau, vous devez retirer le réservoir d'eau, retirer le bouchon de vidange et installer le tuyau de drainage. Remettez le réservoir d'eau à sa position d'origine, et le tuyau d'eau sortira du panneau latéral.

*Astuce : En mode drainage continu, le tuyau de drainage ne doit pas être installé plus haut que le réservoir d'eau.*

**Avertissement :** Si le cordon d'alimentation est endommagé, il doit être remplacé par un professionnel du fabricant, du service de maintenance ou un service similaire.

## Introduction au produit

Conseils : Pour la santé physiologique de l'humanité, la protection des meubles et des autres objets à l'intérieur, ainsi que pour la conservation de l'énergie, il est recommandé que l'humidité relative (RH) soit comprise entre 50 % et 70 %, sauf exigences particulières.

## Instructions de fonctionnement pour le panneau de contrôle

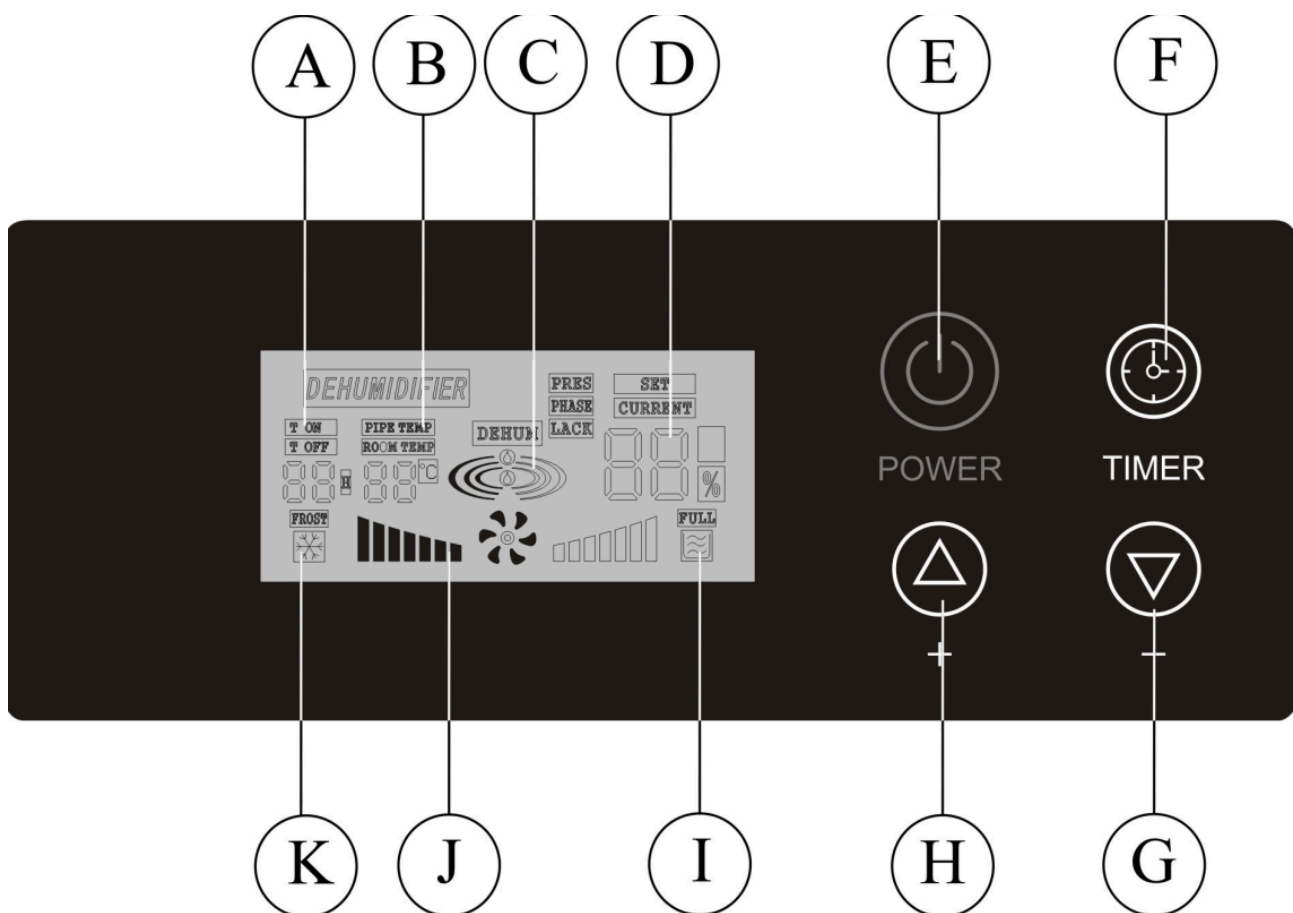

**(A) Minuterie**

**(D) Humidité**

**(G) Soustraction**

**(J) Vitesse de l'air**

**(B) température**

**(E) Alimentation**

**(H) Ajout**

**(K) Dégivrage**

**(C) Déshumidification**

**(F) Réglage de la minuterie**

**(I) Réservoir plein**

Bouton	Instructions de fonctionnement
ON/OFF	Alterner entre marche et arrêt à chaque pression.
+	Ajuster les différentes valeurs de réglage selon l'état. 1. Augmenter la valeur d'humidité réglée (RH de 10 % à 95 %) 2. Augmenter la minuterie réglée (de 00 à 24 heures).
-	Ajuster les différentes valeurs de réglage selon l'état. 1. Diminuer la valeur d'humidité réglée (RH de 10 % à 95 %) 2. Diminuer la minuterie réglée (de 00 à 24 heures).
Minuterie	Appuyer brièvement sur le bouton pour lancer un cycle de réglage de la minuterie on/off et de sortie.

## Description des Fonctionnalités

### 1. Contrôle de l'humidité

Lorsque l'humidité de la pièce est inférieure de 3 % à celle définie, le compresseur s'arrête, le ventilateur est retardé de 3 minutes avant de s'arrêter. Lorsqu'elle est supérieure de 3 % à la valeur d'humidité définie, le ventilateur et le compresseur fonctionnent.

#### Remarque

- ◆ Lorsque l'humidité est réglée sur la valeur minimale, le mode de déshumidification continue est activé par défaut.
- ◆ En cas de défaillance du capteur d'humidité, le mode de déshumidification continue est activé.
- ◆ En cas de défaillance du capteur de bobine, le mode de dégivrage par minuterie est activé (voir le mode de dégivrage).
- ◆ Lors de l'arrêt, le ventilateur s'éteindra 10 secondes plus tard.

### 2. Fonction de protection

- ◆ Après l'arrêt, le compresseur met 3 minutes pour redémarrer. Un démarrage rapide est possible lors de la première mise sous tension.
- ◆ Mémoire de coupure de courant : En cas de coupure de courant brusque ou de débranchement accidentel, le système archive l'état de fonctionnement juste avant l'incident et le restaurera lors de la prochaine mise sous tension.
- ◆ Protection en cas de réservoir plein : Lorsque le réservoir d'eau est plein, le déshumidificateur s'éteint automatiquement et passe en mode veille, l'indicateur "Réservoir plein" s'allume et une alarme sonore retentit.

### 3. Mode de Dégivrage

Mode de Dégivrage	Description	
Dégivrage automatique	Capteur en état normal	<p><b>Conditions de démarrage (satisfaites en même temps)</b></p> <p>Il entre dans ce mode lorsque le compresseur fonctionne en continu pendant 20 minutes et que la température de la bobine est mesurée à <math>\leq -1^{\circ}\text{C}</math>.</p> <p>En mode dégivrage, le compresseur cesse de fonctionner, le ventilateur continue de fonctionner et le voyant de dégivrage est allumé.</p>
Dégivrage par minuterie	Dans ce mode, le déshumidificateur dégivre pendant 3 minutes et se retire après expiration.	
La condition de fin de dégivrage est satisfaite lorsque :	Lorsque la température est supérieure à $7^{\circ}\text{C}$ , le dégivrage dure plus de 8 minutes, ou lorsque la température est inférieure ou égale à $7^{\circ}\text{C}$ , le dégivrage dure plus de 10 minutes.	
Fin de la procédure de dégivrage	Le compresseur et le ventilateur recommencent à fonctionner.	
Pannes de dégivrage	Pannes du capteur de la bobine	Le compresseur fonctionne en continu pendant 30 minutes, puis il dégivre pendant 10 minutes.

### 4. Fonction de minuterie Marche/Arrêt

Lorsqu'il est allumé, vous pouvez définir une minuterie pour l'arrêt; et lorsqu'il est éteint, vous pouvez définir une minuterie pour la mise sous tension. La définition de la minuterie pour la mise sous tension et l'arrêt lance ensuite le mode minuterie cyclique.

A. Définir la minuterie pour la mise sous tension : Lorsqu'il est éteint, appuyez sur le bouton "Timer". Lorsque l'icône "Timer On" clignote et que l'heure définie clignote dans la zone correspondante, appuyez sur "+" ou "-" pour ajuster la minuterie. Un bip se fait entendre une fois le bouton appuyé. Lorsque l'heure définie augmente ou diminue de "1", en maintenant le bouton enfoncé pendant 2 secondes, vous pouvez continuellement augmenter ou diminuer l'heure. Si aucune action n'est effectuée pendant 10 secondes une fois ajustée à la valeur requise, l'humidificateur accepte le nouveau réglage et l'icône "Timer On" clignote (Plage de 0 à 24h, et 0h par défaut) ;

B. Définir la minuterie pour l'arrêt : Lorsqu'il est allumé, appuyez sur le bouton "Timer". Lorsque l'icône "Timer Off" clignote et que l'heure définie clignote dans la zone correspondante, appuyez sur "+" ou "-" pour ajuster la minuterie. Un bip se fait entendre une fois le bouton appuyé. Lorsque l'heure définie augmente ou diminue de "1", en maintenant le bouton enfoncé pendant 2 secondes, vous pouvez continuellement augmenter ou diminuer l'heure. Si aucune action n'est effectuée pendant 10 secondes une fois ajustée à la valeur requise, l'humidificateur accepte le nouveau réglage et l'icône "Timer Off" clignote (Plage de 0 à 24h, et 0h par défaut).

# Précautions d'utilisation

Do not repair and disconnect this appliance by yourself.

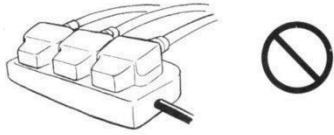

Do not place this appliance beside of a heat source such as stove.

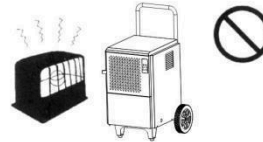

Do not use this appliance in the place where it is expose to sunlight directly.

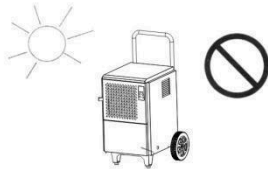

Turn off this appliance and cut off the power before cleaning.

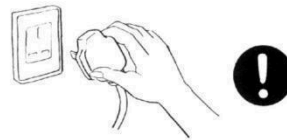

Do not use this appliance in the place where it is close to chemicals.



The suitable place.

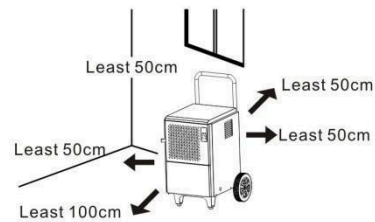

Turn off this appliance and cut off the power,if any accident happens.

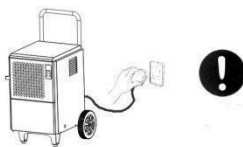

Kids and incapacitated people without guardians' monitor and teaching should keep away from this unit.

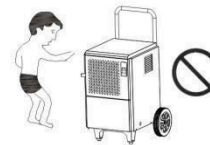

This unit use special electrical connection and outlet, don't use other extension wire or portable outlet.

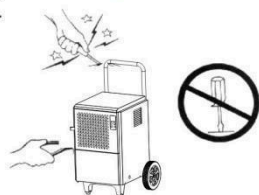

Do not use this appliance in the place which may have water.

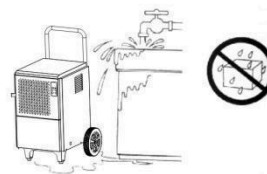

## Dépannage

1. En cas de panne du déshumidificateur, veuillez couper immédiatement l'alimentation

électrique, débrancher la prise et vérifier les éléments suivants :

Pannes	Analyse des causes		Méthodes de suppression
Ne fonctionne pas	Pas d'alimentation	Coupure de courant ou prise non fonctionnelle	Vérifiez si l'alimentation fonctionne correctement
		Si la prise est bien branchée	Branchez l'alimentation dans la prise
		Fusible du tableau électrique grillé	Remplacez le fusible
		Transformateur du tableau électrique défectueux	Remplacez le transformateur
	L'alimentation est allumée	L'humidité ambiante est inférieure à la valeur définie	Réajustez selon les besoins
		Si le réservoir d'eau est bien placé	Placez correctement le réservoir d'eau
Si la machine entière est en mode de dégivrage		Attendez la fin du dégivrage	
Efficacité de déshumidification insatisfaisante	Si un obstacle bloque l'entrée/sortie d'air		Retirez l'obstacle
	Si la porte ou la fenêtre est ouverte		Fermez la porte et la fenêtre
	Si la température ambiante est trop basse		N'utilisez pas le déshumidificateur
Bruit excessif	Si le sol est ferme et plat		Réinstallez le déshumidificateur
	Le déshumidificateur est mal posé		Réinstallez fermement le déshumidificateur
Fuite d'eau	Inclinaison		Ajustez le déshumidificateur pour qu'il soit à niveau
	Le tuyau de drainage ou la sortie est obstrué		Démontez la plaque avant pour éliminer les impuretés
E1	Panne du capteur de serpentins		Passez en mode de dégivrage du minuteur, et annulez la fonction de défaillance du système. Il peut être rétabli.
E2/E3	Panne du capteur d'humidité et de température		Remplacez le capteur d'humidité et de température
EE	Fuite de réfrigérant		Démarrez la machine après un certain temps. Demandez de l'aide à des professionnels si le signal "EE" persiste
HI	Température ambiante détectée par le capteur de température ambiante > 38°C		La plage de température de fonctionnement de la machine est de 5 à 35°C. Réduisez la température ambiante.
LO	Température ambiante détectée par le capteur de température ambiante < 3°C		La plage de température de fonctionnement de la machine est de 5 à 35°C. Augmentez la température ambiante.

2. Si les méthodes ci-dessus ne permettent toujours pas de résoudre les problèmes, veuillez

contacter directement le fabricant ou les agents. Ne démontez pas le déshumidificateur vous-même.

3. Il est normal d'entendre le bruit de circulation du réfrigérant lorsque le déshumidificateur fonctionne.

4. Il est normal que la sortie d'air rejette de la chaleur.

## Conseils Spéciaux

Conseils spéciaux pour l'utilisateur :

1. En tant que pièce de précision, le capteur d'humidité peut être hors service lorsqu'il est utilisé dans un environnement rempli de gaz corrosifs forts et de poussière épaisse.
2. Étant donné que le déshumidificateur n'est pas résistant aux explosions, son utilisation est interdite dans des environnements présentant des exigences particulières, tels que des environnements remplis de gaz combustibles/explosifs, de poussière, de produits chimiques ou de produits biologiques.
3. Les dommages causés au déshumidificateur par une utilisation dans cet environnement ne sont pas couverts par la garantie.
4. Des mesures de mise à la terre doivent être prises lors de l'installation du déshumidificateur pour garantir la sécurité lors de l'utilisation.  
Étant donné que de l'eau peut être évacuée de l'appareil après un certain temps d'utilisation, des mesures de drainage doivent être prises en compte.
5. Pour minimiser les pannes et maximiser la durée de vie, appuyez sur le bouton de manière douce.
6. L'écart entre l'humidité indiquée par le capteur et l'humidité réelle est normal, en raison de l'impact de l'emplacement, de l'environnement et de la température.
7. Étant donné que l'air refroidi est séché par le condenseur avant d'être évacué pendant le fonctionnement du déshumidificateur, il est normal que l'air évacué soit plus chaud que l'environnement.
8. Étant donné que l'effet de déshumidification dépend de la température et de l'humidité de l'environnement, plus la température et l'humidité de l'environnement sont élevées, plus l'effet de déshumidification est généralement important ; tandis que plus la température et l'humidité de l'environnement sont faibles, plus l'effet de déshumidification est généralement faible.

## Introduction aux spécifications

Tableau des spécifications

Modèle	EVO-DH5000
Alimentation	AC 220-240V/50Hz
Capacité maximale d'élimination	50L/D(30°C RH80%)
	30L/D(27°C RH60%)
Puissance nominale	900W(30°C RH80%) 750W(27°C RH60%)
Courant nominal	4.0A (30°C RH80%) 3.4A(27°C RH60%)
Pression d'aspiration maximale	1.0Mpa
Pression de décharge maximale	2.5Mpa
Réfrigérant	R290/200g
Poids net	25KG
Dimensions du produit	438*376*795mm
Température de fonctionnement	5°C~35°C

### Normes exécutives

EN62233:2008

EN60335-2-40:2003+A11

EN60335-1:2002

### Élimination correcte de ce produit

Ce marquage indique que ce produit ne doit pas être éliminé avec d'autres déchets ménagers dans toute l'UE. Afin d'éviter des risques potentiels pour l'environnement ou la santé humaine dus à une élimination incontrôlée des déchets, il doit être recyclé de manière responsable pour promouvoir la réutilisation durable des ressources matérielles. Pour retourner votre appareil usagé, veuillez utiliser les systèmes de retour et de collecte ou contacter le détaillant où le produit a été acheté. Ils peuvent prendre ce produit pour un recyclage écologique sûr.

